

Технические характеристики

# MOBICAT MC 120(i) PRO



**Щёковая дробилка на гусеничном ходу**

Для обработки природного камня

**MOBICAT PRO**

Серия

## **ПРЕИМУЩЕСТВА**

- > Исключительно прочная конструкция
- > Очень высокая производительность, минимальный уход
- > Система разблокировки дробилки с помощью частотного преобразователя (опция)
- > Внешний источник электропитания (опция)
- > Оптимальная комбинация с послевключённой конусной дробилкой MOBICONE MCO 110(i) PRO
- > Разгрузочный лоток дробилки (опция)

**Мобильная щёковая дробилка MOBICAT MC 120(i) PRO**

MOBICAT MC 120(i) PRO – это первая щёковая дробилка серии PRO, которая используется для предварительного измельчения практически любых горных пород. Дробилка имеет исключительно прочную конструкцию, не требует частого обслуживания, и гарантирует высокую производительность.



**ТЕХНИЧЕСКИЕ ХАРАКТЕРИСТИКИ MC 120(i) PRO**

Загрузочный бункер	
Производительность по загрузке, ок. (т/ч)	650 <sup>1)</sup>
Макс. крупность исходного материала (мм)	1080 x 680 x 410
Высота подачи (мм)	4930
Ширина x длина (с расширением) (мм)	2850 x 4100 (3900 x 3910)
Объём бункера (с расширением) (м³)	9,7 (13)
Питающий вибrolоток	
Ширина x длина (мм)	1110 x 3600
Первичный грохот	
Тип	Двухдековый грохот для крупнокускового материала
Ширина x длина (мм)	1200 x 2900
Боковой разгрузочный конвейер (опция) <sup>2)</sup>	
Ширина x длина (мм)	650 x 6650
Высота разгрузки, ок. (мм)	3450
Дробилка	
Щёковая дробилка с одной подвижной щекой, модель	STR 120
Загрузочное отверстие дробилки, ширина x глубина (мм)	1200 x 800
Масса дробилки, ок. (кг)	29 200
Тип/мощность привода дробилки, ок. (кВт)	электрический, 200
Диапазон регулировки ширины щели (мм)	70–200 <sup>3)</sup>
Механизм регулировки выходной щели	гидравлический

Производительность по дроблению <sup>1) 3)</sup>	
при CSS = 100 мм, ок. (т/ч)	250
при CSS = 130 мм, ок. (т/ч)	325
при CSS = 160 мм, ок. (т/ч)	400
Разгрузочный лоток дробилки (опция)	
Ширина x длина (мм)	1300 x 2000
Разгрузочный конвейер дробилки	
Ширина x длина (удлин.) (мм)	1200 x 12 300 (13 900)
Высота разгрузки, ок. (удлин.) (мм)	4000 (4550)
Приводной агрегат	
Тип привода	дизель-электрический
Приводная мощность дизельного двигателя Scania (кВт)	368 – 410 <sup>4)</sup>
Генератор (кВ·А)	500
Транспортировка	
Транспортировочная высота, ок. (мм)	4100
Транспортировочная длина, ок. (мм)	19 355
Транспортировочная ширина, макс. (мм)	3000
Транспортировочная масса базовой установки в макс. комплектации, ок. (кг)	72 500 – 86 500

<sup>1)</sup> В зависимости от вида и состава загружаемого материала, его крупности, предварительного грохочения, а также требуемой конечной фракции  
<sup>2)</sup> Боковой разгрузочный конвейер с возможностью складывания/раскладывания, на время транспортировки остаётся на установке  
<sup>3)</sup> CSS = Close Side Setting (минимальная ширина выходной щели)  
<sup>4)</sup> В зависимости от применяемой нормы токсичности ОГ

РАБОЧЕЕ ПОЛОЖЕНИЕ

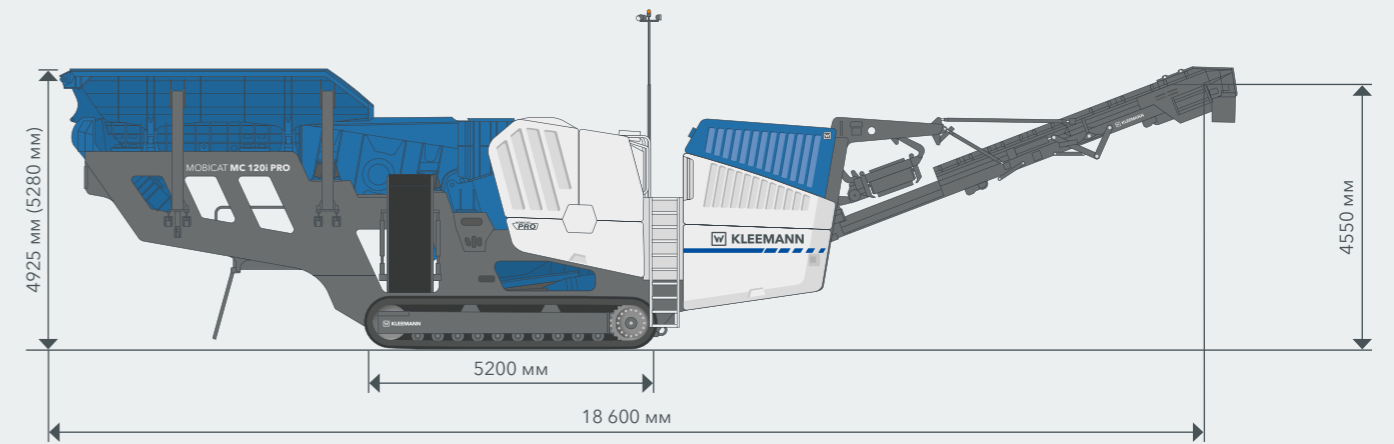

ПОТОК МАТЕРИАЛА

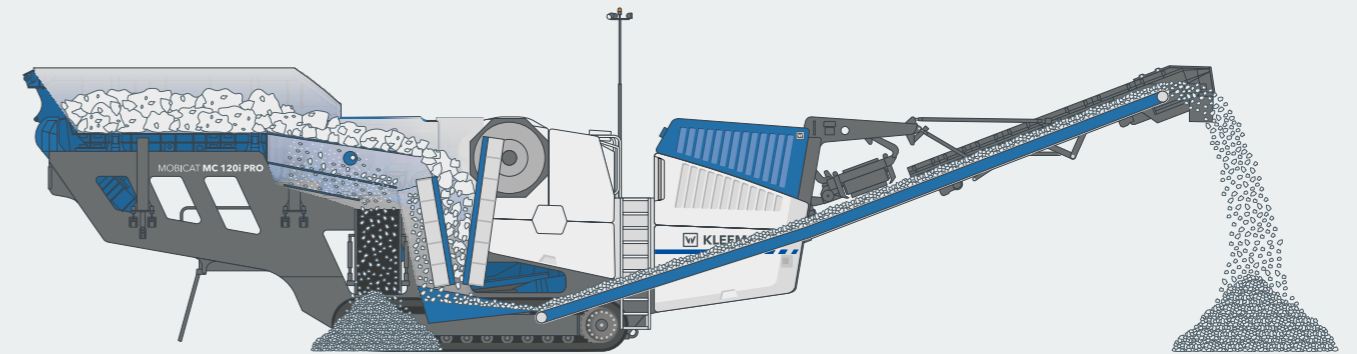

MOBICAT MC 120(i) PRO оборудована большим загрузочным бункером, благодаря чему возможна беспрепятственная загрузка больших объёмов материала экскаватором или колёсным погрузчиком. О высокой производительности установки также можно судить по размерам загрузочного отверстия дробилки и удлинённой подвижной щеке. Это обеспечивает эффективное втягивание крупнокускового материала.

Несмотря на свой впечатляющий размер и производительность эта установка легко транспортируется без демонтажа компонентов. Такие компоненты, как складной боковой разгрузочный конвейер, загрузочный бункер и гидромолот оснащены гидроприводом и во время транспортировки могут оставаться на установке.

**СТАНДАРТНОЕ ОСНАЩЕНИЕ**

- > Загрузочный бункер с гидроприводом складывания/раскладывания
- > Частотно-регулируемый питающий лоток, частотно-регулируемый первичный грохот. Автоматическое регулирование в зависимости от уровня наполнения дробилки благодаря системе CFS
- > Щёковая дробилка со щеками из качественной высокомарганцевистой стали
- > Система управления SPECTIVE: пользовательский интерфейс с меню, 12-дюймовая панель управления, запираемый электрошкаф, пыле- и виброзащита; телематическая система WITOS FleetView для эффективного управления парком и обслуживанием техники
- > Дистанционное управление: кабельное и радиоуправление с функцией отключения загрузочного бункера
- > Система водораспыления для снижения пылевой нагрузки
- > Освещение

**ОПЦИИ**

- > SPECTIVE CONNECT для просмотра основных технологических данных прямо на смартфоне
- > Сменные элементы бункера: элементы из KRS (Kleemann Resistant Steel) и пластика
- > Расширение бункера, ширина заполнения с задней стороны 3,8 м
- > Боковой разгрузочный конвейер, с гидроприводом складывания/раскладывания или жёстко закреплённый, может использоваться с обеих сторон установки, во время транспортировки остаётся на установке, с системой водораспыления
- > Разгрузочный лоток дробилки: дополнительная защита разгрузочного конвейера при обработке крупнокускового камня с острыми кромками
- > Удлинённый разгрузочный конвейер дробилки с гидроприводом складывания/раскладывания

**ОПЦИИ**

- > Ленточные весы в разгрузочном конвейере дробилки
- > Кожух (брезентовый) разгрузочного конвейера дробилки и бокового разгрузочного конвейера
- > Электромагнитный сепаратор, магнитный сепаратор с постоянным магнитом, подготовка к установке магнитного сепаратора
- > Увеличенный воздухозаборник двигателя для снижения пылевой нагрузки
- > Внешний источник электропитания для экономичной эксплуатации от электросети
- > Автоматическая смазка подшипника дробилки
- > Площадки: площадка первичного грохота справа, площадка над площадкой приводного агрегата дробилки, дополнительная лестница справа
- > Линейное соединение для объединения в технологическую линию с другими установками KLEEMANN
- > Система разблокировки дробилки с помощью частотного преобразователя: запуск с полностью заполненной дробилкой, регулировка частоты вращения дробилки, резервирование дробилки
- > Гидромолот для удаления застрявшего материала или измельчения кусков горной породы во всей зоне загрузки сырья; на время транспортировки остаётся на установке; включая площадку обслуживания и пульт ДУ
- > Заправочный насос дизельного топлива: шланговая система с насосом, возможность заправки из отдельного бака
- > Водяной насос с контролем давления
- > Система видеокамер (в виде опции с радиосвязью и подключением к SPECTIVE CONNECT) для контроля загрузочного бункера и дробилки с земли
- > Розетки: розетка питания 125 А для работы дополнительных электрических машин (напр., отвального конвейера, сортировочной установки MS EVO); электропитание 16 А/32 А для запитывания оборудования для технического обслуживания
- > Освещение Premium
- > Спецоснащение для эксплуатации в условиях высоких или низких температур

**KLEEMANN GmbH**

Manfred-Wörner-Str. 160  
73037 Göppingen  
Германия

Тел.: +49 7161 206-0  
Факс: +49 7161 206-100  
E-mail: info@kleemann.info

[www.kleemann.info](http://www.kleemann.info)

