

Technische Informationen

SUPER 1300-3(i)



Raupenfertiger SUPER 1300-3(i)

Compact Class

TECHNISCHE HIGHLIGHTS

- > Einbaubreite bis 5,00 m
- > Einbaukapazität bis 350 t/h
- > Transportbreite 1,85 m
- > Motorleistung: 74,4 kW bei 2.000 U/min

SUPER 1300-3(i) - kompakt und leistungsstark

Der SUPER 1300-3(i) ist ein extrem kompakter Straßenfertiger, der aber dennoch über eine hohe Einbaukapazität und eine Einbaubreite bis 5,00 m verfügt.

Geh- und Radwegkombinationen, Wirtschaftswege oder kleine Straßen und Plätze – dank seines Einbaubreitenspektrums von 0,75 m bis 5,00 m meistert der SUPER 1300-3(i) diese Aufgaben mühelos. Angetrieben wird das Kraftpaket von einem modernen Dieselmotor mit 74,4 kW Leistung.



TECHNISCHE DATEN	SUPER 1300-3i	SUPER 1300-3
Antrieb		
	für EU-/EFTA-Staaten / USA / Kanada	für alle weiteren Staaten
Motor	flüssigkeitsgekühlter 4-Zylinder-Dieselmotor	
> Ausführung	Deutz	
> Hersteller	TCD 3.6 L4	
> Typ		
Leistung		
> Nennleistung	74,4 kW bei 2.000 U/min	
> ECO-Stufe	68,7 kW bei 1.600 U/min	
Emissionsinformationen		
> Abgasstufe	europäische Abgasstufe V, US-Norm EPA Tier 4f	europäische Abgasstufe 3a, US-Norm EPA Tier 3
> Abgasnachbehandlung	DOC, DPF, SCR	
> Garantierter Schalleistungspegel	L _{WA} = 105 dB(A) (2000/14/EG, EN ISO 3744; EN 500-6)	
> Schalldruckpegel an den Bedienplätzen	L _{PA} ≤ 85 dB(A) (EN ISO 11201; EN 500-6)	
Kraftstofftank	110 l	
Fahrwerk		
Raupen		
> Ausführung	mit Gummiplatten	
> Bodenaufgabe	1.990 x 260 mm	
> Spannvorrichtung	Feder-Spannpaket	
> Laufrollenschmierung	lifetime	
Fahrtrieb		
> Ausführung	hydraulisch, voneinander unabhängige elektronisch geregelte Einzelantriebe	
Geschwindigkeiten		
> Einbau	bis 30 m/min, stufenlos verstellbar	
> Transport	bis 4,5 km/h, stufenlos verstellbar	
Aufnahmebehälter		
Bevorratung	10,0 t	
Breite	3.350 mm	
Einschütthöhe	580 mm (Behälterboden)	
LKW-Abdruckrollen		
> Standard	pendelnd aufgehängt	
> Positionierungen	80 mm längs verstellbar	

Förderaggregate		
Kratzförderer		
> Ausführung	2, mit wechselbaren Mitnehmerstäben und kurzzeitig reversibler Laufrichtung	
> Antrieb	voneinander unabhängige hydraulische Einzelantriebe	
> Laufgeschwindigkeit	bis 29 m/min, stufenlos verstellbar (manuell sowie auch automatisch)	
Verteilerschnecken		
> Ausführung	2, mit wechselbaren Flügelsegmenten und reversibler Drehrichtung	
> Durchmesser	300 mm	
> Antrieb	voneinander unabhängige hydraulische Einzelantriebe	
> Drehzahl	bis 85 U/min, stufenlos verstellbar (manuell sowie auch automatisch)	
Höhenlage		
> Standard	stufenlos um 13 cm mechanisch verstellbar	
> Option	stufenlos um 13 cm hydraulisch verstellbar	
Einbaubohle AB 340		
Grundbreite	1,80 bis 3,40 m	
Maximalbreite (TV)	5,00 m	
Min. Einbaubreite mit Verschmälerungen	0,75 m	
Verschmälerung	2 x 52,5 cm mit Abdeckblechen	
Verdichtungsvarianten	V, TV	
Einbaudicke	bis 25 cm	
Heizung		
> Ausführung	elektrisch über Heizstäbe	
> Energieversorgung	Drehstromgenerator	
Transportmaße und Gewichte		
Länge		
> Ausführung	Fertiger mit Einbaubohle	
> AB 340 TV	4,95 m	
Gewichte		
> Ausführung	Fertiger mit Einbaubohle AB 340 TV	
> Einbaubreite bis 3,40 m	SUPER 1300-3i: 10.850 kg	SUPER 1300-3: 10.750 kg
> Einbaubreite bis 5,00 m	SUPER 1300-3i: 11.500 kg	SUPER 1300-3: 11.400 kg

Legende: DOC = Dieseloxydationskatalysator, DPF = Dieselpartikelfilter, SCR = Selektive katalytische Reduktion, AB = Ausziehbohle, V = mit Vibration, TV = mit Tamper und Vibration

SEITEN- UND VORDERANSICHT

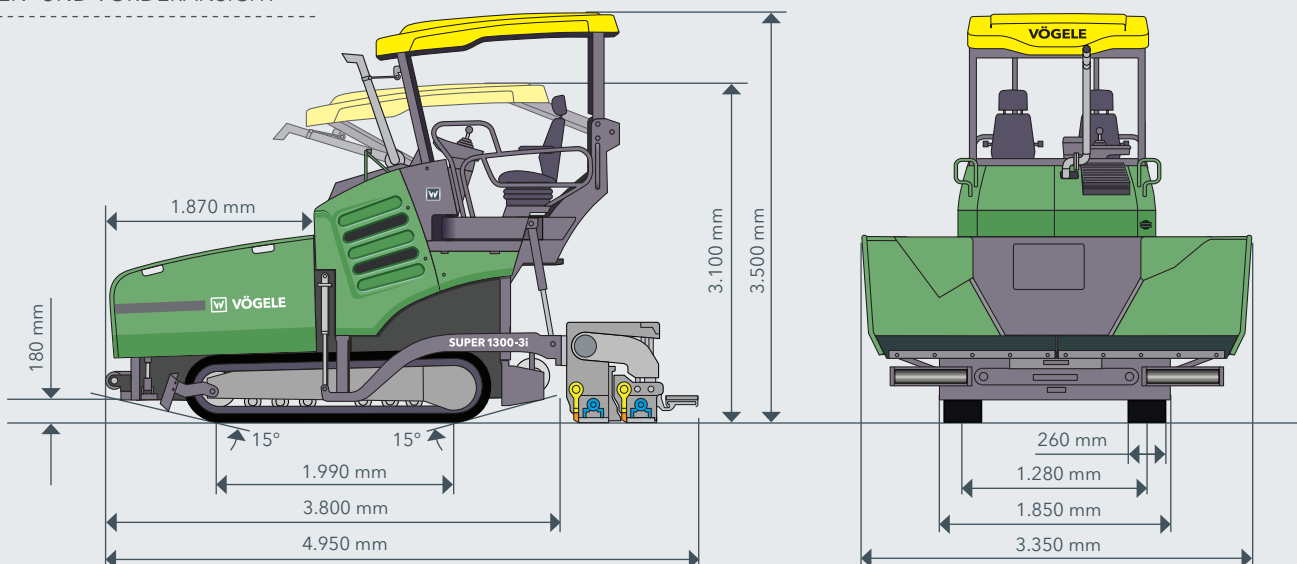

DIE HIGHLIGHTS DES SUPER 1300-3(i)

- > Großes Anwendungsspektrum bei Einbaubreiten bis 5,00 m
- > Leistungsstarkes und sparsames Antriebskonzept mit modernem Dieselmotor mit 74,4 kW
- > Optimale Beschickung mit großem Materialbehälter und Kommunikationssystem PaveDock Assistant
- > ErgoPlus 3 Bediensystem mit zahlreichen Komfort- und Automatikfunktionen
- > AutoSet Basic für ein sicheres und schnelles Umsetzen auf der Baustelle
- > Ausziehbohle AB 340 für perfekte Einbauergebnisse

AUSSTATTUNG	SUPER 1300-3i	SUPER 1300-3
> Leistungsstarker Drehstromgenerator mit Generator-Management	■	■
> Elektronisches Motormanagement mit ECO-Stufe und geregelter Lüfterantrieb	■	■
> Breite LKW-Abdruckrollen, 80 mm nach vorne versetzbar	■	■
> Manuelle Behälterfrontklappe	■	■
> Hydraulische Behälterfrontklappe	□	□
> Kommunikationssystem PaveDock Assistant	□	□
> AutoSet Basic	□	□
> Dach mit Markisen	□	□
> Arbeitsscheinwerfer, Halogen	■	■
> Arbeitsscheinwerfer, LED	□	□
> Einfaches und ergonomisches Bedienkonzept ErgoPlus 3	■	■
> 2 ErgoPlus 3 Bohlen-Bedienkonsolen mit Farbdisplay	■	■
> 2 Komfort-Fahrersitze	■	■
> 2 beheizbare Gesundheitsfahrersitze	□	□
> Mechanischer Sensor für die Schneckensteuerung	■	■
> Ultraschall-Sensor für die Schneckensteuerung	□	□
> Nivellierautomatik Niveltronic Plus	□	□
> Verschiedene Nivelliersensoren	□	□
> Reinigungsanlage mit Schlauchaufroller	□	□

Die Liste enthält nur einen Auszug aus dem Lieferumfang.
Die Standardausstattung sowie die Optionen können je nach Vertriebsregion unterschiedlich sein.

■ Standardausstattung □ optional

JOSEPH VÖGELE AG

Joseph-Vögele-Str. 1
67075 Ludwigshafen
Deutschland

T: +49 621 8105-0
F: +49 621 8105-461
M: marketing@voegele.info

➤ www.voegele.info

