



履带式摊铺机

装备喷洒模块的超级 1800-3(i)



摊铺机中的多面手

各类施工的理想选择



福格勒产品范围

小机型

- > 最大摊铺宽度 3.5 m
- > 最大摊铺能力 300 t/h

紧凑机型

- > 最大摊铺宽度 5 m
- > 最大摊铺能力 350 t/h

通用机型

- > 最大摊铺宽度 10 m
- > 最大摊铺能力 1000 t/h

高等级道路机型

- > 最大摊铺宽度 18 m
- > 最大摊铺能力 1800 t/h

特殊机型

- > 喷洒型摊铺机
- > 顺序摊铺机

转运车

- > MT 3000-3(i) 标准型履带式转运车
- > MT 3000-3(i) 双级皮带型转运车

福格勒拥有广泛的产品范围。不论是辅道、高速公路、机场跑道的摊铺，还是赛车场跑道的摊铺；不论是道路的新建，还是路面的修复；不论是厚层摊铺，还是薄层摊铺；不论是热摊铺，还是冷摊铺 — 客户都可以从我们的摊铺机产品中找到适合的理想机器。

亮点

装备精良

驱动

- 01 驱动理念**
> 强大、经济的驱动理念, 确保机器在任何天气条件下, 都能够全负荷运行。
- 02 VÖGELE EcoPlus**
> VÖGELE EcoPlus 节能减排套包, 大大地降低了油耗和噪音。

操作

- 03 ErgoPlus 3 操作系统**
> ErgoPlus 3 配有许多方便、自动化功能。
> ErgoPlus 3 熨平板边控面板, 配有旋钮式宽度控制开关, 能够方便、有效的控制熨平板宽度。
- 04 智能转场功能**
> 智能转场模式中的转场功能, 便于摊铺机在工地上快速、安全的转场, 而摊铺程序, 则用于储存不同的摊铺程序。
- 05 Niveltronic Plus – 自动纵横坡控制系统**
> 这个集成式系统与福格勒道路摊铺机的机器工艺理想匹配。
> 可以与各式传感器相连, 灵活应用于各类施工。
> 人性化操作和对所有 Niveltronic Plus 功能的理想监控。

输料系统

- 06 喂料**
> 大型料斗容量达 13 t, 确保了理想的喂料。
> 得益于液压操纵的料斗前部, 料斗内的材料直接被导入刮板输送机, 所有材料均被输送到熨平板前面。
- 07 喂料助手**
> 简化了输料过程中的信息交流。

喷洒技术

- 08 独特的喷洒型摊铺机**
> 用于摊铺超薄磨损层以及传统粘结层和表面层。
> 喷洒量为 0.3 – 1.6 kg/m², 喷洒过程干净、可控。

优质

- 09 “-3” 保养理念**
> 统一的“-3”保养理念使维护保养更加简单并且降低了培训成本。

摊铺

- 10 先进的熨平板工艺**
> 先进、精确的熨平板技术确保理想的高品质路面。





01



02



03



04



05



06

装备喷洒模块的超级 1800-3(i)

独特、创新

福格勒的喷洒技术历经考验，并成功应用于全球范围内众多的道路修复及铺筑项目中。

福格勒喷洒技术以其大量创新而令人印象深刻。创新之一便是将喷洒模块的操纵融入到 ErgoPlus 3 操纵理念中。

喷洒模块被设计为一个完全独立的功能单元。该设计使装备喷洒模块的超级 1800-3(i) 不仅易于维护保养，并且可被用作喷洒型及普通型两种摊铺机。最大喷洒宽度为 6 m，当用作普通沥青摊铺机时，其最大摊铺宽度可达 9 m。

毫无疑问，该摊铺机也具有“-3”一代摊铺机的所有特点。例如，VÖGELE EcoPlus 节能减排套包，显著降低了油耗及噪音等级。智能转场模式功能，确保摊铺机快速安全地转场，且在该模式下，转场具有记忆功能。

装备喷洒模块的福格勒超级 1800-3(i) 是用于摊铺超薄磨耗层以及传统粘结层和表面层的独特喷洒型摊铺机。



- 01 沿路缘石喷洒，干净、无污染。
- 02 用于摊铺机及喷洒模块的先进的 ErgoPlus 3 操纵理念。
- 03 先进、精确的熨平板技术，确保平整、高品质路面。

- 04 喂料助手使喂料得以优化，施工更高效。
- 05 大型料斗容量达 13 吨。
- 06 ErgoPlus 3 熨平板边控面板，配有旋钮式宽度控制开关，能够方便、有效的控制熨平板宽度。

应用范围广泛:既可作为普通型沥青摊铺机使用,又可以作为喷洒型摊铺机使用

装备喷洒模块的福格勒超级 1800-3(i) 为众多道路建设承包商和土木工程公司提供了更为广泛的用途,不管是作为一款中高档的传统道路摊铺机,还是用于特殊项目的特殊机型。

得益于福格勒的模块化机器理念,装备喷洒模块的福格勒超级 1800-3(i) 总是一如既往的为用户提供理想的机器技术。比如:它可以装备喷洒模块使用,或仅通过简单转换,便成为不装备喷洒模块的普通型沥青摊铺机。



- 01 高速公路重新罩面
- 02 住宅区道路的重新罩面
- 03 作为一款标准的摊铺机使用
- 04 堤道的加铺

“热对热”地在封层上同步摊铺薄的磨耗层

这是一种更为经济的摊铺方法，
适用于道路维修和重新罩面。

超薄磨耗层的厚度，
1.2 到 2 cm 之间。

与常规的道路建设施工相比，
摊铺过程更快。

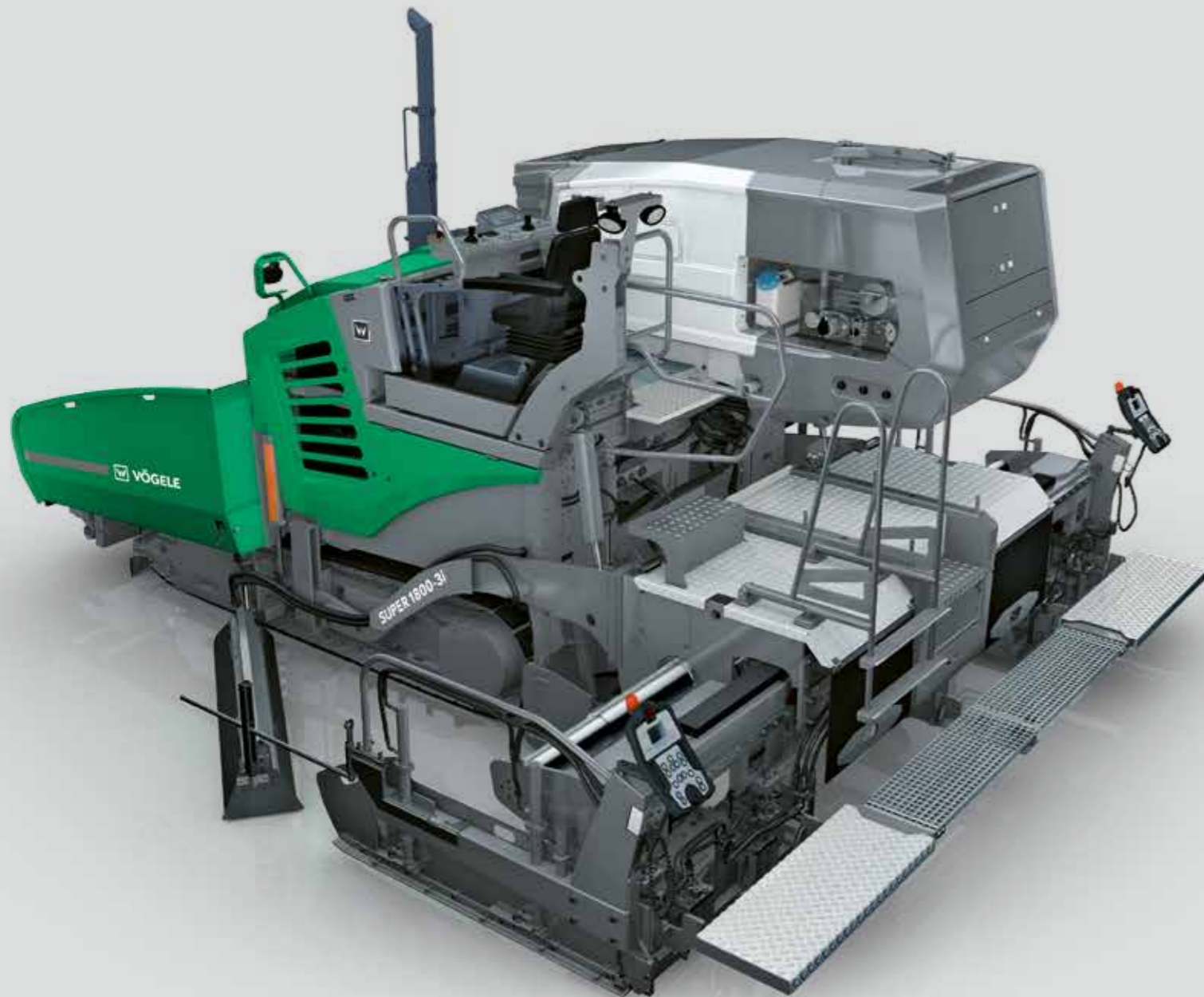

对于道路维修或重新罩面，这是一种更为经济的摊铺方法。它适用于所有道路。这种超薄磨耗层的厚度一般不大于 1.2 到 2 cm，因此，通过节省昂贵的磨耗层材料，使该工艺具有明显的经济性优势。由于施工后不需要重新安装路缘石等结构物，因此，它非常适用于市政道路的维修。

采用装备喷洒模块的超级 1800-3(i) 在封层上摊铺薄磨耗层时，要比普通型摊铺机快三到五倍。乳化沥青的喷洒和热混合料的摊铺一次性完成。因此，不会有工地车辆碾过喷洒过的路面并损坏乳化沥青膜。



技术优势

节约成本

- > 更薄的摊铺厚度，节约材料成本可达 50%。
- > 不需要重新安装路缘石。
- > 使用喷洒型摊铺机，不会有工地车辆碾过喷洒后的路面，也就是说在该区域的其它道路不会被污染，并且在完工后，无需进行清扫。
- > 道路施工的快速发使工期更短，并且能够快速重新开放交通。

高质量

- > 层间优异的粘结、理想的封层和底基层的有效保护，都确保了道路更长的使用寿命。
- > 保证了重新罩面后道路的摩擦系数。

在封层上摊铺粘结层和/或磨耗层

这种方法被广泛应用于很多国家的道路维修项目。直到现在，通常的做法都是事先喷洒乳化沥青，以便水分隔夜蒸发。随后，已经破乳的乳化沥青膜被中间粘结层或磨耗层所覆盖。然而，这种方案很大的缺点是对时间和设备的需求。

另一个在任何地方都需要避免的问题是喷洒过乳化沥青的周围区域、道路及路缘石被过往运输车辆轮胎碾压所造成的污染。得益于

福格勒的喷洒技术，这些问题都不复存在了。因为采用福格勒技术，新喷洒的乳化沥青可立即被热混合料覆盖。使用透水路面 (OPA) 进行路面维修在一些国家变得日趋重要。现在，不管是市政道路还是高速公路，使用它通常都是为了控制噪音。

在全球无数的施工项目中，装备喷洒模块的福格勒摊铺机，以其独特的喷洒技术，使它不管在质量方面还是经济性方面，对于所有路建承包商而言，都可谓理想之选。



福格勒 > 了解更多



乳化沥青的“破乳”过程

乳化沥青在 70 - 80° C 摊铺时，水分就开始蒸发。当乳化沥青与加热到 100° C 以上的热混合料接触时，剩下的水分便会自然蒸发。这样，当使用福格勒的喷洒技术时，乳化沥青便会更快地“破乳”。



下承层的准备，要么是铣刨好的路面，要么是新摊铺的粘结层。

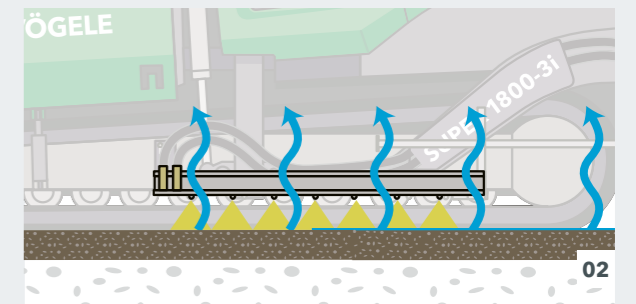

使用喷洒型摊铺机喷洒温度在 70 - 80° C 的热乳化沥青。

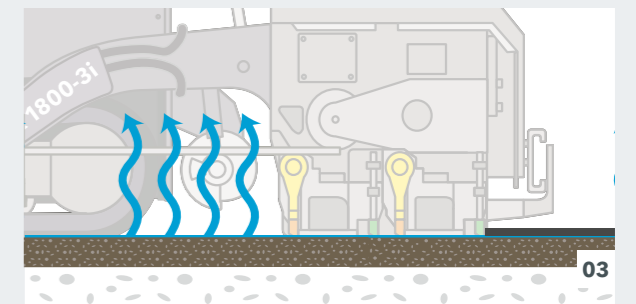

开始摊铺粘结层或磨耗层。由于热混合料引起水分蒸发，从而使乳化沥青立即“破乳”，形成一层粘附性非常强的粘层油膜。

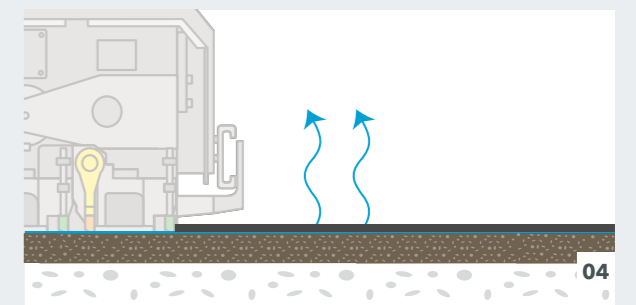

残留在乳化沥青的水分通过磨耗层的“开口空隙”蒸发。

喷洒模块



先进的 ErgoPlus 3 操控理念，
适用于摊铺机及喷洒模块。

喷洒量可精确选择，
范围在 0.3 – 1.6 kg/m² 之间。

- 01** 有效保温并集成的电加热系统 (2 x 7 kW) 确保了乳化沥青保持在喷洒所需的温度范围内。
- 02** 乳化沥青罐容量
乳化沥青罐的容量已增至 2,100 l, 拓宽了摊铺机的有效施工长度。
- 03** 空气压缩机已融入到模块当中。
- 04** 大型可拆板
即使装配了喷洒模块, 所有主要维护保养点也均可在大型可拆板后方的空间内方便地接近。
- 05** 如果提供的乳化沥青因运输导致温度过低, 辅助气加热系统可将乳化沥青迅速加热到理想温度。
- 06** 带加热的乳化沥青泵
带加热的乳化沥青泵用于循环罐内的乳化沥青, 以确保乳化沥青始终保持在长期均匀的状态下。
- 07** 电控球阀
通过电控球阀, 所有循环路线都可自动切换。
- 08** 附加接口
机器左侧的附加接口确保了“-3”喷洒模块在加注乳化沥青的更高灵活性。

喷洒技术

该机装备 5 根喷洒杆，前部喷洒杆位于推辊后面、两条履带之间，装备 6 个喷嘴。在摊铺机的左右两侧，各装备一根侧喷洒杆，且每根侧喷洒杆上装备 7 个喷嘴。配有 2 个喷嘴的短喷洒杆直接位于每条履带后面。

该喷洒杆的布置，确保了即使摊铺宽度变化时，也能够实现粘层油的均匀喷洒并覆盖整个工作面。喷洒量可以在 $0.3 - 1.6 \text{ kg/m}^2$ * 间精准地选择。

确保层间优异的粘结，
即使摊铺宽度变化。

喷洒压力低，
确保了干净、无污染的施工环境。



- 01 为此，喷洒模块上配备了空压机系统。
- 02 非常低的 3 bar 的喷洒压力，不仅确保了乳化沥青的均匀喷洒，而且沿路缘石喷洒时，也不会污染路缘石。
- 03 优质的喷嘴，确保理想的喷洒效果。



福格勒喷洒型摊铺机上的喷嘴并非连续喷洒，而是脉冲式喷洒模式。喷洒脉冲的频率，根据洒布量、摊铺速度及摊铺宽度自动调节。

其效果为，不仅现有工作面得到均匀油膜的完全覆盖，且不会产生重叠。非常低的仅 3 bar 的喷洒压力，加之高质量的喷嘴，使乳化沥青的喷洒干净、无污染。

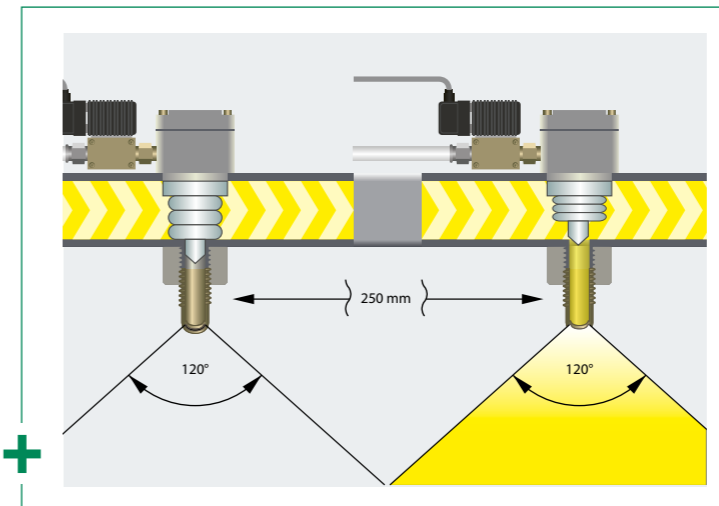

脉冲式喷洒模式

福格勒喷洒型摊铺机上的喷嘴并非连续喷洒，而是脉冲式喷洒模式。喷洒脉冲的频率，根据喷洒量、摊铺速度及摊铺宽度自动调节。

* 每平方米的喷洒量，必须按所使用的乳化沥青确定。
喷洒量取决于乳化沥青的粘度和使用温度以及所用喷嘴型号。

即使最小喷洒量,也能实现理想的喷洒效果

福格勒喷洒模块,允许在喷洒量范围内,从最小到最大喷洒量进行精确选择。其范围为 0.3 – 1.6 kg/m²*。独立于摊铺速度选择喷洒量和喷洒宽度。能够以 0.3 kg/m²*的最小喷洒量精确的喷洒乳化沥青,使福格勒喷洒技术成为市场上独特、创新的一项技术。

应当注意,喷洒量取决于所用乳化沥青的类型、粘度及施工温度。

喷洒模块的触摸式显示屏为机手提供所有的重要信息,并且使机手能够简单地设置所需的喷洒量。

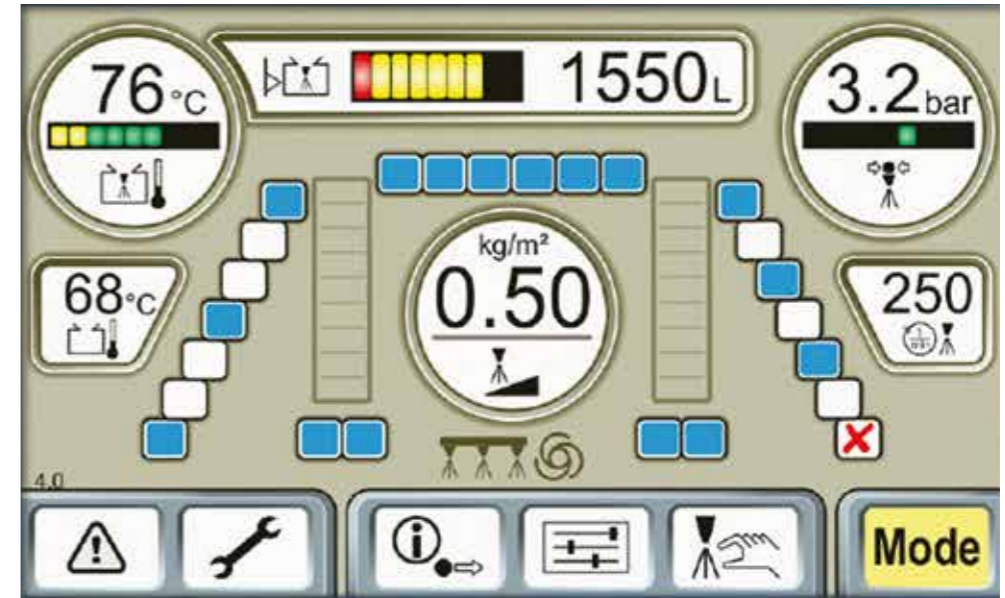

喷洒模块的触摸式显示屏为机手提供所有的重要信息,并且使机手能够简单地设置所有的喷洒量。



对于喷洒模块的喷洒杆,有三种不同尺寸的喷嘴可供选择:07 型号喷嘴、10 型号喷嘴或 16 型号喷嘴。10 型号的为标准型喷嘴。07 型号的喷嘴流量,相当于 10 型号喷嘴流量(100%)的 70%。16 型号的喷嘴流量,相当于 10 型号喷嘴流量的 160%。

提供的喷嘴类型

喷嘴型号	喷洒压力	喷洒量	喷洒范围
07	2 bar	0.3-0.5 kg/m ²	40-60 mm
10	2.5-3 bar	0.5-1 kg/m ²	40-60 mm
16	2.5-3 bar	1-1.6 kg/m ²	50-80 mm

* 每平方米的喷洒量,必须按所使用的乳化沥青确定。
喷洒量取决于乳化沥青的粘度和使用温度以及所用喷嘴型号。

标准型乳化沥青罐和附加的乳化沥青罐

除了标准型乳化沥青罐外，超级 1800-3(i) 喷洒型摊铺机还可以装备一个附加的乳化沥青罐。

标准型超级 1800-3(i) 喷洒型摊铺机配有一个容量达 2,100 L 的乳化沥青罐。这个罐里应始终装满热的乳化沥青，安装的电加热系统 (2 x 7 kW) 就是将乳化沥青保持在喷洒所需的温度范围内。这款喷洒型摊铺机的乳化沥青罐还带有一个加热的乳化沥青泵，这确保乳化沥青始终保持在长期均匀的状态下。此外，乳化沥青罐的有效保温，也避免了热量的损失。

安装的温度传感器，避免乳化沥青发生燃烧，一旦乳化沥青的量下降到规定限度以下时，加热会被自动关闭。温控器可以将乳化沥青温度在 0 到 80 °C 之间进行设置。

如果提供的乳化沥青过冷，辅助的气加热系统便会快速地将其加热到所需温度。



01



02



03

- 01 额定功率 30 kW 的柴油加热装置，使附加乳化沥青罐中的乳化沥青保持在理想的温度。
- 02 附加乳化沥青罐有其自己的泵。
- 03 如果这款摊铺机配有附加的乳化沥青罐，那么供料由材料转运车实现。罐体模块中的喂料斗，将沥青料直接输送到刮板上。

对喷洒量要求较大的施工项目，福格勒喷洒型摊铺机可以选择配备一个附加的乳化沥青罐。这个附加的乳化沥青罐容量达 5,000 L，因此，这款摊铺机上乳化沥青罐的总容量达到 7,100 L。附件的乳化沥青罐，安装在摊铺机的料斗内。在这个附加的乳化沥青罐内安装了一个独立的柴油加热装置，其功率为 30 kW，这样就

可以将乳化沥青保持在所需的温度。因此，附加罐带有泵，用于循环罐内的乳化沥青，确保它们始终处于均匀状态下。如果标准型罐内的乳化沥青量降低到低于 1,000 L，那么附加乳化沥青罐内的沥青便会自动地输送到标准型乳化沥青罐内。



大型乳化沥青罐，
容量达 2,100 L。

附加的乳化沥青罐，
容量达 5,000 L。

福格勒 > 了解更多

带加热的乳化沥青泵

超级 1800-3(i) 喷洒型摊铺机的乳化沥青罐，带有一个加热的乳化沥青泵，它使得乳化沥青能够始终保持在长期均匀的状态下。如果这个乳化沥青罐没有自己的泵，那么这个循环泵还可以用来给摊铺机的乳化沥青罐填注乳化沥青。这个泵的排量高达每分钟 270 升。



先进的驱动技术

高效能、低消耗

超级 1800-3(i) 履带式摊铺机的动力总成有三大主要部件：其现代化、液体冷却的柴油发动机，直接连接在发动机上的分动箱以及大型冷却系统。

其柴油发动机为福格勒的这款喷洒型摊铺机提供驱动力。这款六缸液体冷却发动机每分钟 2,000 转时功率达 129 kW。省油的 ECO 经济模式能够满足多数工况的需要。此外，当转速达每分钟 1,700 时，机器的噪音进一步降低。

大型冷却系统使动力单元保持最大的输出。与创新的空气流动线路和变速风扇一起，使温度持续保持在理想的状态下，大大地延长了发动机和液压油的使用寿命。另外一个优点就是，机器在世界各地的任何气候条件下，都能够轻松地工作。

所有液压泵直接连接于齿轮箱上。液压泵和阀块位于中央，这使得维护保养易于接近和操作。用于熨平板加热的强劲发电机通过分动箱直接驱动，其集成的油冷系统使它完全免维护，且非常静音。

ECO 经济模式下(每分钟 1,700 转)，
降低施工成本。

燃油箱容量，
300 L。

强劲的油冷
发电机。

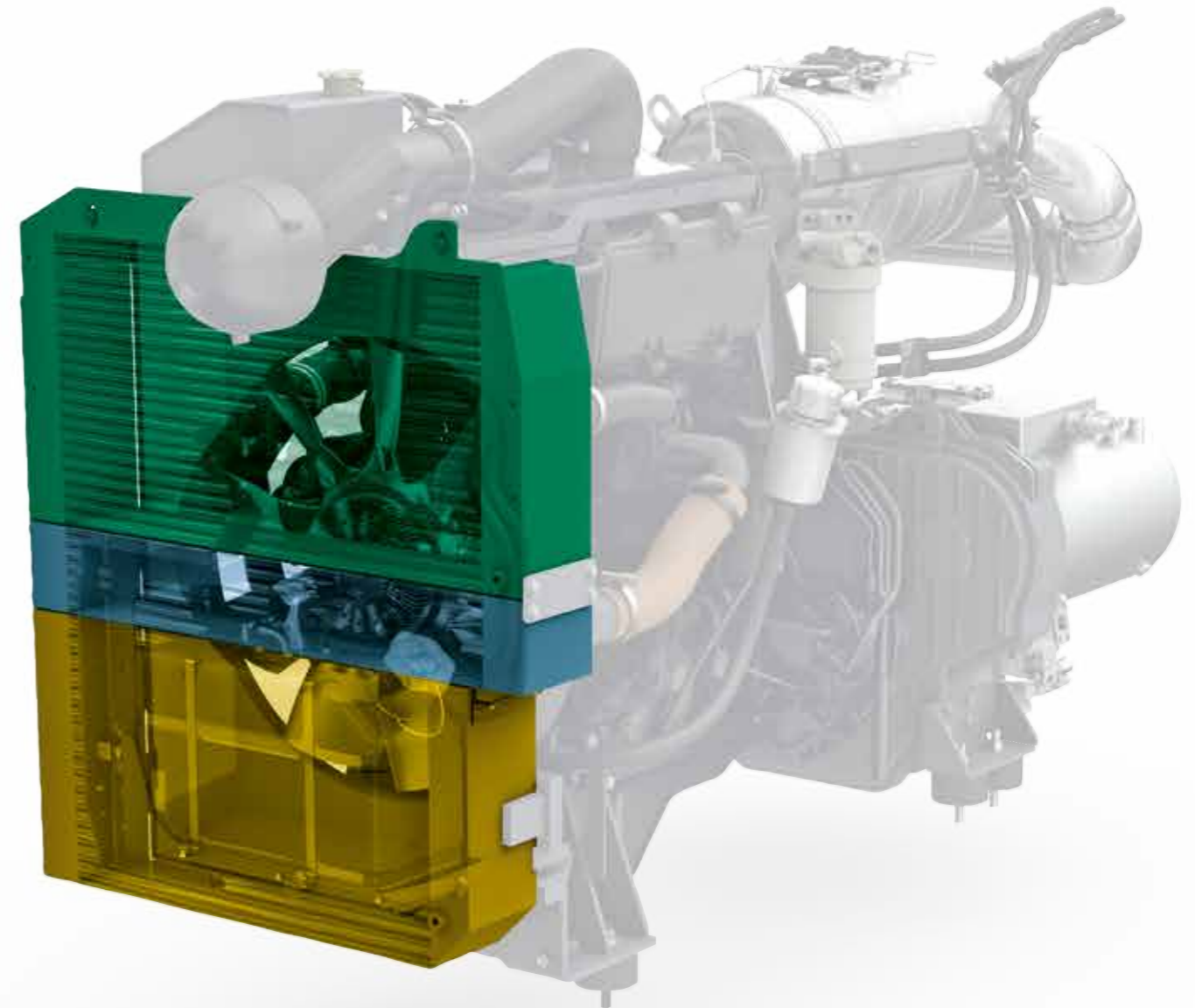

■ = 冷却液
■ = 进气
■ = 液压油

福格勒 > 了解更多

尾气后处理及 VÖGELE EcoPlus 节能减排套包

柴油氧化催化剂 (DOC)、柴油微粒过滤器 (DPF) 和选择性催化还原 (SCR) 催化转化器，实现尾气后处理。超级 1800-3(i) 喷洒型摊铺机符合《中华人民共和国 HJ 1014-2020 国家环保标准》规定，即国四排放标准。

此外，VÖGELE EcoPlus 节能减排套包，大大降低了排放。该套包可以实现燃油节省，噪音降低，以及减少高达 25% 的 CO₂ 排放。

发动机功率的高效传递

单独高效的液压驱动是福格勒驱动理念的主要部分。它们使福格勒摊铺机的工作性能更加经济、高效。

行走驱动装置直接集成在履带驱动链轮上，使发动机的动力高效地转换成摊铺速度而不会损失功率。

> 行走驱动、刮板输料器和搅龙，以及压实机构的液压系统，全部以独立的闭式回路的形式运行，确保最高效率。

> 具有大接地面积的长履带，牵引性强，即使在恶劣的路面条件下，也能够确保摊铺机具有恒定的速度。

> 源自两侧履带独立驱动及电子控制，具有精确的直行性能及弯道转弯性能。

液压驱动装置，
直接集成在履带驱动链轮上。

连续的直行性能，
得益于两侧履带独立驱动及电子控制。

长履带，
牵引力更大。



“-3”一代摊铺机的优点

配备喷洒模块的超级 1800-3(i) 可以随时被用作喷洒型摊铺机或传统的标准型摊铺机。无论什么工况的应用, 该机总是能够为机手提供“-3”一代创新所带来的所有优点。

这些优点对于城市施工项目来说格外重要。一方面机器的转场和运输可以由智能转场模式来实现, 另一方面可以储存摊铺参数。这不仅节约了时间, 而且提高了操作安全性及摊铺质量。

尽管配置不同, 但是“-3”系列机器都有一个共性: 它们的设计都是为了提高机手对机器以及摊铺过程的控制, 使得摊铺机具有更好的环境友好性。因此, 装备喷洒模块的超级 1800-3(i) 还可以作为一款强劲、多用途的标准型摊铺机使用。



福格勒 > 了解更多



“-3”系列机器的优势



VÖGELE EcoPlus

创新的 VÖGELE EcoPlus 节能减排套包, 包含了许多能够大大降低油耗和噪声等级的措施。通过动力优化的凸轮驱动、变速风扇、可控的液压油冷却循环以及能够断开液压泵驱动的分动箱, 从而使油费降低了 25%。



喂料助手

喂料助手是摊铺机机手与料车驾驶员之间的信息交流系统。它使得料车能够快速且可靠地给摊铺机喂料。喂料助手信息交流系统, 为供料期间的安全性做出了极大贡献。



智能转场模式

智能转场模式包括两个方便的自动功能: 转场和运输功能, 它们使施工路段间的转换更加容易。通过按键, 摊铺机便可自动设置为运输模式, 并可保存当前设置。摊铺程序功能, 允许操作人员保存摊铺机及熨平板设置, 并且在需要时, 比如相似工况下, 可再次调出。



ERGOPLUS 3 操控系统

高效、可靠、便捷

即使拥有先进技术的优质机器,也只有当它具备操纵容易并尽可能直观、安全的特点时,才能真正成为竞争中的强者。同时,它还应为施工团队提供一个人性化并且安全的施工环境。

因此,ErgoPlus 3 操作理念更加关注机手。对于福格勒摊铺机,使用者可始终完全掌控摊铺机及摊铺项目。

后续几页您将了解到关于 ErgoPlus 3 操控系统的更多细节信息。对于装备喷洒模块的超级 1800-3(i) 来说,ErgoPlus 3 操纵理念主要体现在机手控制面板、熨平板边控盒及喷洒模块的控制面板上。



ERGOPLUS 3 机手控制面板

布置清晰, 人性化设计

如同所有的“-3”一代摊铺机, 装备喷洒模块的 1800-3(i) 摊铺机也装配了福格勒 ErgoPlus 3 操作系统, 极大地促进了机手对摊铺机的控制。由此, 福格勒为机手提供了一个预期的、方便的现代化操作系统。最重要的是, 所有常用功能均按逻辑成组布置, 从而使操纵简单易学。

重要喷洒功能均被集成在一个大型彩色显示屏上, 确保即使在照明不好的工况下, 也能理想地读取信息。同时, 根据设置的洒布量, 可能的最大摊铺速度也会显示在显示屏上。此外, 机手可通过按键, 便启动方便的“开始工作”和“停止工作”自动功能。



显示最大摊铺速度
显示屏会显示现有路面全宽度范围内都能覆盖乳化沥青时的最大可能摊铺速度。



“开始工作”和“停止工作”自动功能
“开始工作”(F6) 和“停止工作”(F8) 这两个舒适的功能, 确保了摊铺机始终在规定的位置开始或停止喷洒, 并且在整个摊铺宽度范围内继续施工。



- 01 刮板输料器和搅龙、行走驱动**
刮板输料器和搅龙的所有控制元件均位于这里。行走驱动总开关、摊铺机运转模式选择档以及用于摊铺速度的定值调节器, 也都位于这个功能组模块内。
- 02 熨平板功能**
熨平板的所有控制元件均按组排列, 位于整个机手控制面板的中央位置。
- 03 料斗及转向**
这个功能模式包括料斗和转向以及发动机的控制元件。一些选择配置也在此进行操纵。
- 04 机手控制面板上的显示屏**
高对比度的彩色显示屏, 确保了即使在照明不好的工况下, 也能理想的读取信息。在一级菜单上显示关键摊铺参数, 更多的摊铺设置以及关于机器的信息, 均可以在二级菜单中找到。

ERGOPLUS 3

熨平板边控面板

摊铺质量的关键是熨平板，因此，易于主动控制熨平板的所有功能，对高质量的路面摊铺便非常重要。

拥有ErgoPlus 3，机组人员便能够轻巧的控制熨平板。所有控制元件，均布置清晰。所有功能，均易于操作。

熨平板边控面板上提供常用功能按键，这些按键均为防水设计，并有明显突起，即使戴手套操作，也确保手感明确。通过熨平板边控面板，重要的摊铺机及熨平板参数，也能够被调出并进行调节。



- 01 高对比度的彩色显示屏，确保了即使在照明不好的工况下，也能理想的读取信息。另外，向下倾斜的大功率 LED 照明灯使机手对边板相关区域拥有良好视野。
- 02 通过便捷的熨平板宽度控制开关，对熨平板宽度进行调节。



01 熨平板边控面板显示屏

外侧两个喷嘴，可通过熨平板边控面板进行开启和关闭。由此，即使再困难的工况，熨平板操作人员也可以全面掌控并进行高质量摊铺。

02 旋钮式宽度控制开关

通过使用这个旋钮式宽度控制开关，从而便捷、有效地控制摊铺宽度和喷洒宽度。

01 熨平板边控面板显示屏

02 两档速度的符合人机工程学的熨平板宽度控制

用于喷洒模块的 ERGOPLUS 3 控制面板

喷洒模块的控制始终被融入到 ErgoPlus 3 操纵理念当中。这不仅体现在机手界面的图标上,还体现在其“触动式”操作理念上。所有用于准备、喷洒和清洁的功能,均可通过模块上的触摸屏方便地选择并启动。根据已选定的功能,工作顺序将自动完成。

所有的这些优点使装备喷洒模块的超级 1800-3(i) 操作非常简单、安全。



01 准备

所有用于喷洒准备的功能均可通过菜单 1.1 到 1.3 进行设置。菜单 1.1 控制加注乳化沥青的过程,菜单 1.2 用于设置喷嘴,而乳化沥青加热及循环的参数则是通过菜单 1.3 进行设置。

02 清洁

ErgoPlus 3 喷洒模块包含一个全自动清洁程序,以确保管线和阀门被彻底清洁。

03 喷洒

机手可以设置并监控所有相关的喷洒参数,乳化沥青罐的加注位置、温度、喷洒压力、洒布量以及喷嘴状态。

用于喷洒模块的 ERGOPLUS 3 控制面板

喷洒模块的操控完全可通过 ErgoPlus 3 控制面板得以实现。任何天气情况下,信息都可被很好地阅读,该触摸屏确保了机手始终完全掌控喷洒过程。

福格勒“-3”一代喷洒型摊铺机为机手提供了许多方便的满足实际需要的自动功能。它们从根本上简化了喷洒模块的准备、喷洒过程以及喷洒模块的维护工作。

所有再次加注、循环及加热乳化沥青的设置都可通过触摸屏直接输入并监控。

根据安装的喷嘴尺寸及选择的洒布量,可通过喷洒模块的控制单元计算出最大的摊铺速度并显示在 ErgoPlus 3 机手控制面板上。从而,确保乳化沥青的均匀洒布。

洒布量可容易地进行设置,并且喷嘴可独立调节、开或关。由于前部喷杆不在机手视野范围内,因此它的调整由电子设备进行监控。

管线和阀门由一个单独的程序控制进行全自动清洁。

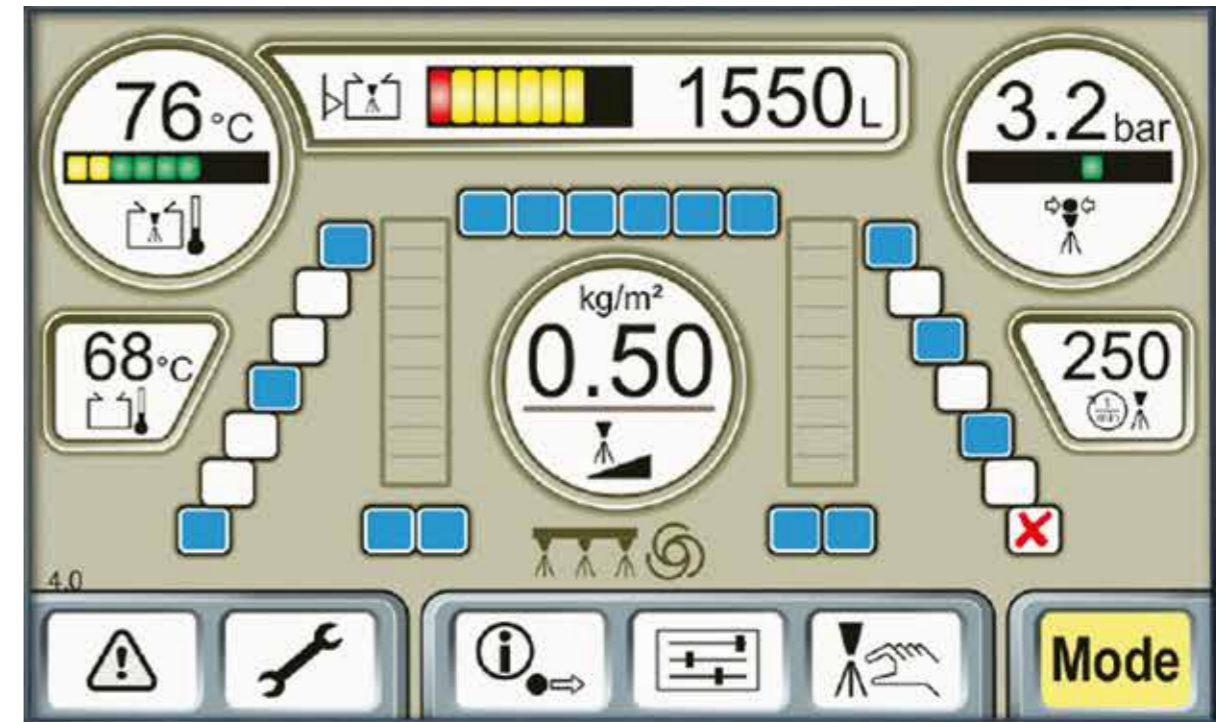

喷洒模块的操控, 通过喷洒模块上的 ErgoPlus 3 显示屏实现。



“喷洒”界面

整个喷洒过程由此监控。机手可监控所有设置及参数,例如喷嘴状态(运行/堵塞/关闭)和喷洒压力。



“喷嘴设置”界面

安装的喷嘴尺寸可通过该菜单输入,并且在此可测试喷嘴以及检查洒布量。



“清洁”界面

根据积垢程度,可显示清洁循环次数。管路可独立清洁。最后的清洁循环中可添加一种保护剂。一旦启动,清洁过程便全自动进行。

福格勒液压伸缩式熨平板确保理想摊铺质量

装备喷洒模块的超级 1800-3(i), 有两种熨平板可选: AB 500 和 AB 600。它们的摊铺宽度都可达到 6 m。AB 600 的基本摊铺宽度为 3 m, 可液压伸缩至 6 m。

而 AB 500 则可通过装备机械加长块 (75 cm) 达到最大摊铺宽度 6 m, 但熨平板由电子控制方式延伸到 6 m 会受限。每种熨平板都可配置为 TV 型 (装备夯锤和振动器) 或 TP1 型 (装备夯锤和 1 个压力梁)。

可供选择的配置

装备喷洒模块的超级 1800-3(i)	最大喷洒宽度为 6 m	附加的乳化沥青罐
AB 500 TV 型液压伸缩熨平板	■	■
AB 500 TP1 型液压伸缩熨平板	■	■
AB 600 TV 型液压伸缩熨平板	■	■
AB 600 TP1 型液压伸缩熨平板	■	■

熨平板电加热功能

熨平板底板、夯锤和压力梁, 都被均匀加热, 从而确保优异的路面摊铺效果。

预加热时间更短

得益于智能型发电机管理系统, 即使在最小发动机转速下, 熨平板的预加热时间也能大大缩短。

熨平板加热采用交替加热方式

熨平板左右两侧交替加热。

液压拱度调节

操作人员可以通过按下熨平板边控面板上的按键, 方便地进行拱度调节。

如同所有的福格勒熨平板一样, AB 500 和 AB 600 液压伸缩式熨平板具有电加热特点。熨平板和乳化沥青罐为独立加热, 因此, 加热乳化沥青时无需同时加热熨平板。

在 ErgoPlus 3 的两个熨平板边控面板上, 可显示一切重要信息。得益于其自解释性语言标识, 可容易地设置并调节参数。

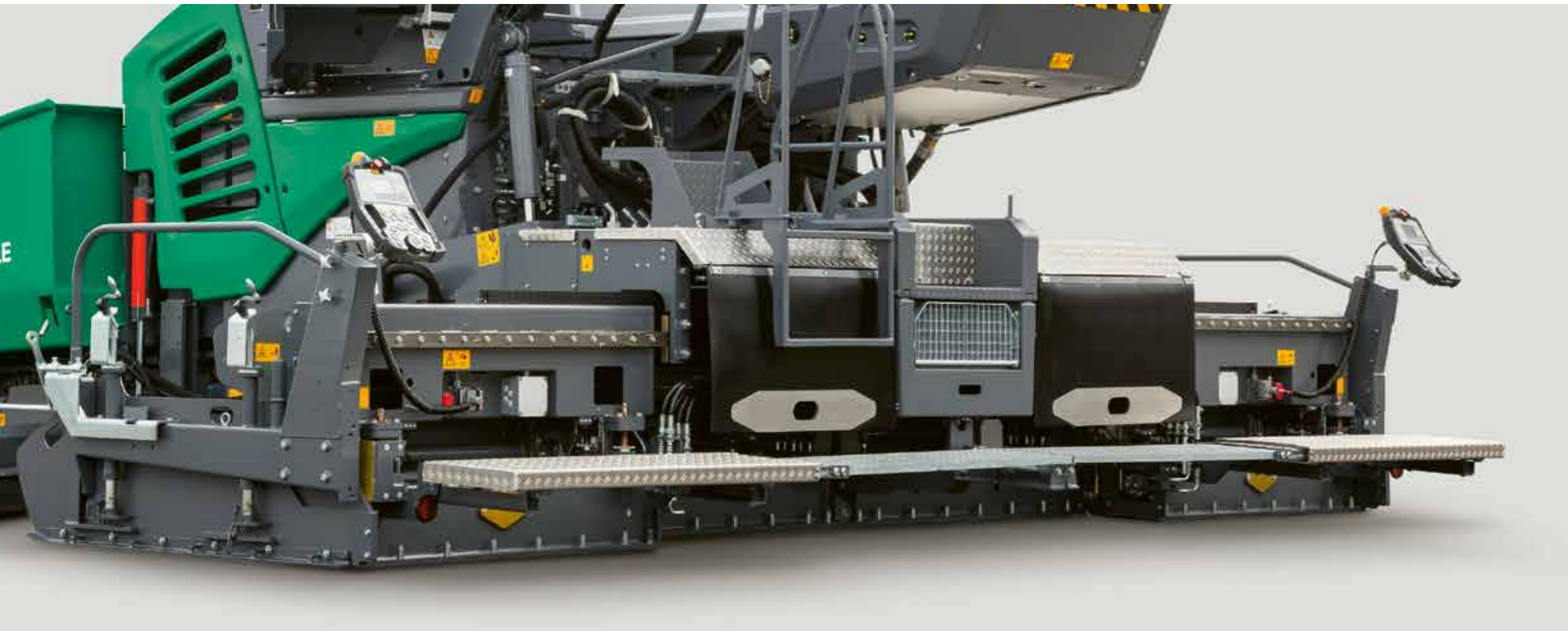

AB 500

配置的最大摊铺宽度

摊铺宽度

- > 无级变宽范围为 2.55 m — 5 m
- > 可通过装备机械加长块使最大摊铺宽度达 8.5 m

压实系统

- > 装备夯锤和振动器的 AB 500 TV 型熨平板
- > 装备夯锤和1个压力梁的 AB 500 TP1 型熨平板

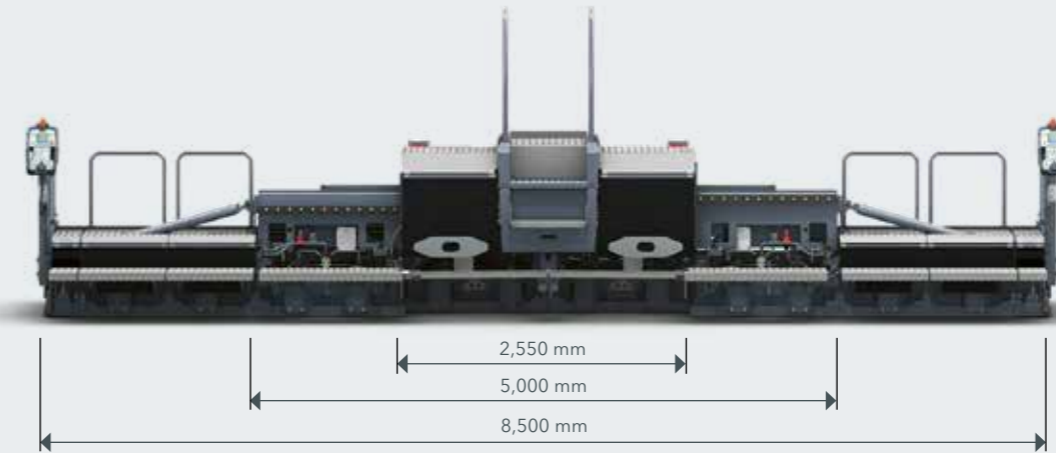

AB 600

配置的最大摊铺宽度

摊铺宽度

- > 无级变宽范围为 3 m — 6 m
- > 可通过装备机械加长块使最大摊铺宽度达 9 m

压实系统

- > 装备夯锤和振动器的 AB 600 TV 型熨平板
- > 装备夯锤和1个压力梁的 AB 600 TP1 型熨平板

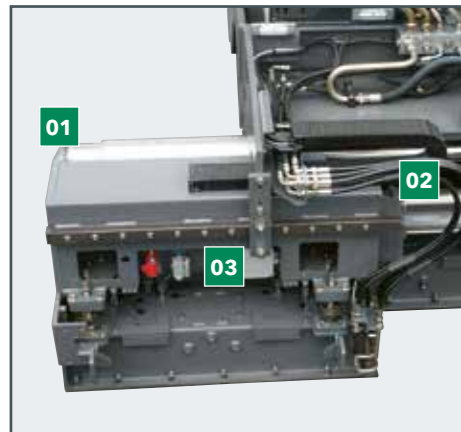
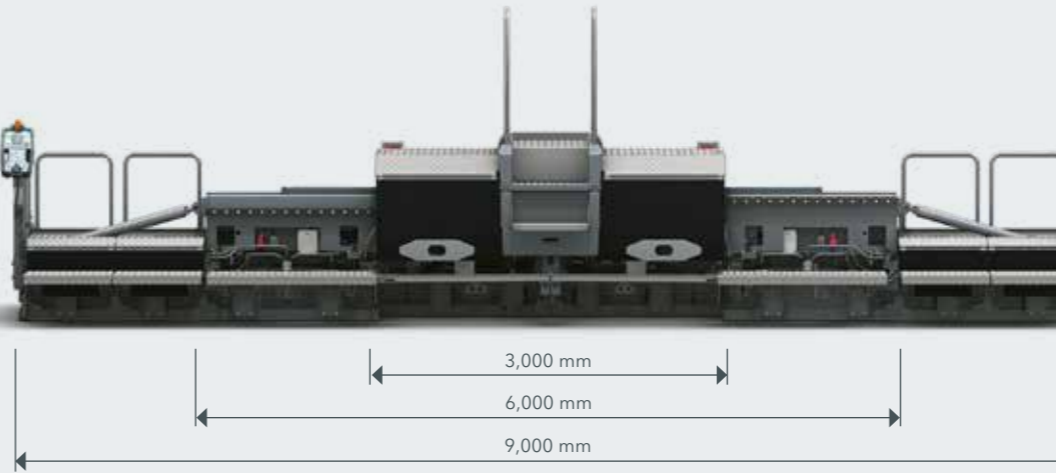

福格勒单套管伸缩系统

福格勒液压伸缩式熨平板的伸缩部分，平稳地滑动在单套管伸缩机构上。三段式套管尺寸合理 (150/170/190 mm)，具有优异的稳定性。即使在最大伸出宽度下，每段套管的伸出幅度也不到其长度的一半。

得益于熨平板伸缩部分的3点悬挂，来自摊铺材料的扭转力不会影响到熨平板伸缩机构。这部分力在伸缩套管外端与伸缩部分的连接处 (01)，由导向管 (02) 和滑动限制机构 (03) 吸收。正是由于这种设计，使熨平板伸缩自如、无卡滞现象。

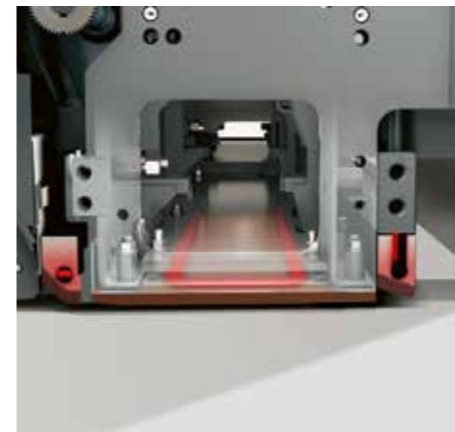

创新的熨平板加热系统

为了便于压实并产生均匀的路面纹理，在全摊铺宽度上，加热所有压实元件。熨平板底板上装备的加热元件，将热量均匀地分布到整个底板上。加热元件具有可靠的密封，以防热量散失。因此，热量100%地去往需要热量的区域，也就是与热材料接触的地方。夯锤和压力梁装备内藏式加热元件，对其进行均匀加热。熨平板的电加热配备先进的自动控制技术，实现了自动化管理。

维特根集团 客户支持

值得您信赖

在机器的整个寿命周期内, 您会得到我们可靠、强有力的支持。我们全方位的服务为您提供适合的解决方案, 助力您的成功。



服务

我们信守服务承诺, 无论是在工地还是在我们的专业车间, 都为您提供快速、直接的帮助。我们的服务团队都是经过专业培训, 具有专业水准并配有专用工具, 保证了快速完成维修、维护和保养任务。我们可以根据您的要求, 提供定制型服务协议。

> www.wirtgen-group.com/service



零配件

来自维特根集团的原厂零配件, 确保机器长期内的高可靠性和实用性。我们的专家也会根据您的实际施工应用提供适合的磨损件解决方案。

> parts.wirtgen-group.com



培训

维特根集团拥有数十年的施工实战经验, 旗下五大强势品牌均是各自领域的专家; 我们的客户也都从这些专业技能中受益匪浅。在我们的维特根集团培训课程中, 我们很高兴能将我们的知识传授给你们, 为机手和服务人员量身定制。

> www.wirtgen-group.com/training



远程信息处理解决方案

在维特根集团, 涉及尖端技术的工程机械与先进的远程信息处理解决方案携手并进。智能监控系统, 如: WITOS 或 JD link, 不仅使您对机器的保养规划更加简单, 而且提高了机器产能和施工效率。

> www.wirtgen-group.com/telematics

* WITOS 和 JD LINK 不是在所有国家都能提供。
请联系您所在地的办事处或代理商, 获取更多相关资讯。

一览图

装备喷洒模块的超级 1800-3(i) 履带式摊铺机



技术数据

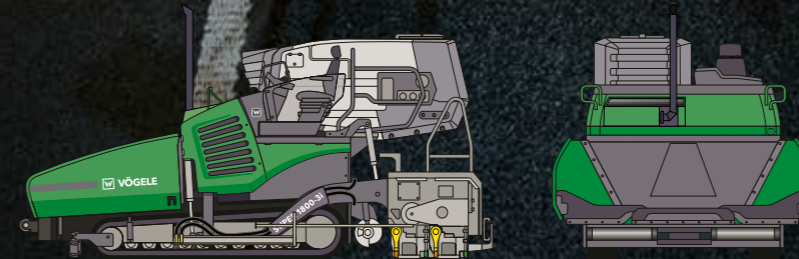

装备喷洒模块的超级 1800-3(i)

> 最大喷洒宽: 6 m

> 最大摊铺宽度: 9 m

> 最大摊铺能力: 700 t/h

> 运输宽度: 2.55 m

维特根香港有限公司
Wirtgen Hong Kong Ltd.

 Unit C, 20/F, Morrison Plaza,
9 Morrison Hill Road,
Wan Chai Hongkong

 香港湾仔摩理臣山道9号
关东广场20楼C室
电话 : (852) 2526 0022
传真 : (852) 2523 9047
E-mail : marketing.hongkong@wirtgen-group.com

维特根(中国)机械有限公司
Wirtgen (China) Machinery Co., Ltd.

 No. 395 Chuang Ye Road,
Langfang Economic & Technical
Development Zone, Langfang,
Hebei Province 065001, P. R. China

 中国河北省廊坊经济技术开发区创业路395号
邮政编码 : 065001
电话 : (0316) 2250 100
传真 : (0316) 2250 190
E-mail : marketing.china@wirtgen-group.com

**维特根(中国)机械有限公司
上海办事处**
**Wirtgen (China) Machinery Co., Ltd.
Shanghai Office**

 Room 405, North Building, Vanke Plaza,
37 Shui Cheng Road South, Changning District,
Shanghai 201103, P. R. China

 中国上海市长宁区水城南路37号
万科广场北楼405室
邮政编码 : 201103
电话 : (021) 6270 2568
传真 : (021) 6270 2552
E-mail : marketing-sh.china@wirtgen-group.com

佛山维特根机械有限公司
Wirtgen (Foshan) Machinery Co., Ltd.

 No. 41, Xile East Road, Leping Town,
Sanshui District, Foshan,
Guangdong Province 528137, P. R. China

 中国广东省佛山市三水区乐平镇西乐大道东41号
邮政编码 : 528137
电话 : (0757) 8831 3700
传真 : (0757) 8831 3701
E-mail : marketing-fs.china@wirtgen-group.com

**维特根(中国)机械有限公司
西安办事处**
**Wirtgen (China) Machinery Co., Ltd.
Xi'an Office**

 B1103A, Chuang Ye Square, No. 48, Keji Road,
Hi-tech Zone,
Xi'an 710075, P. R. China

 中国西安市高新区科技路48号创业广场B1103A
邮政编码 : 710075
电话 : (029) 8886 9175
传真 : (029) 8866 9177
E-mail : marketing-xa.china@wirtgen-group.com

太仓维特根机械有限公司
Wirtgen (Taicang) Machinery Co., Ltd.

 No. 12 Xinmiao Road,
Taicang Economy Development Area,
Jiangsu Province, 215400 P.R. China

 江苏省太仓市新苗路12号
邮编 : 215400
电话 : (0512) 8882 9600
传真 : (0512) 8882 9690
E-mail : marketing-tc.china@wirtgen-group.com

**维特根(中国)机械有限公司
北京分公司**
**Wirtgen (China) Machinery Co., Ltd.
Beijing Office**

 Room C306, First Shanghai Center,
No. 39 Liangmaqiao Road, Chaoyang District,
Beijing 100125, P. R. China

 北京市朝阳区亮马桥路39号
第一上海中心C306
邮政编码 : 100125
电话 : (010) 8456 4996
传真 : (010) 8458 3036
E-mail : marketing-bj.china@wirtgen-group.com

**维特根(中国)机械有限公司
乌鲁木齐办事处**
**Wirtgen (China) Machinery Co., Ltd.
Urumqi Office**

 Room B 19/F, Tower of China Merchants Bank,
No. 2 Huanghe Road,
Urumqi 830000, P. R. China

 中国新疆乌鲁木齐市
黄河路2号招商银行大厦19楼B座
邮政编码 : 830000
电话 : (0991) 559 8766
传真 : (0991) 559 8767