

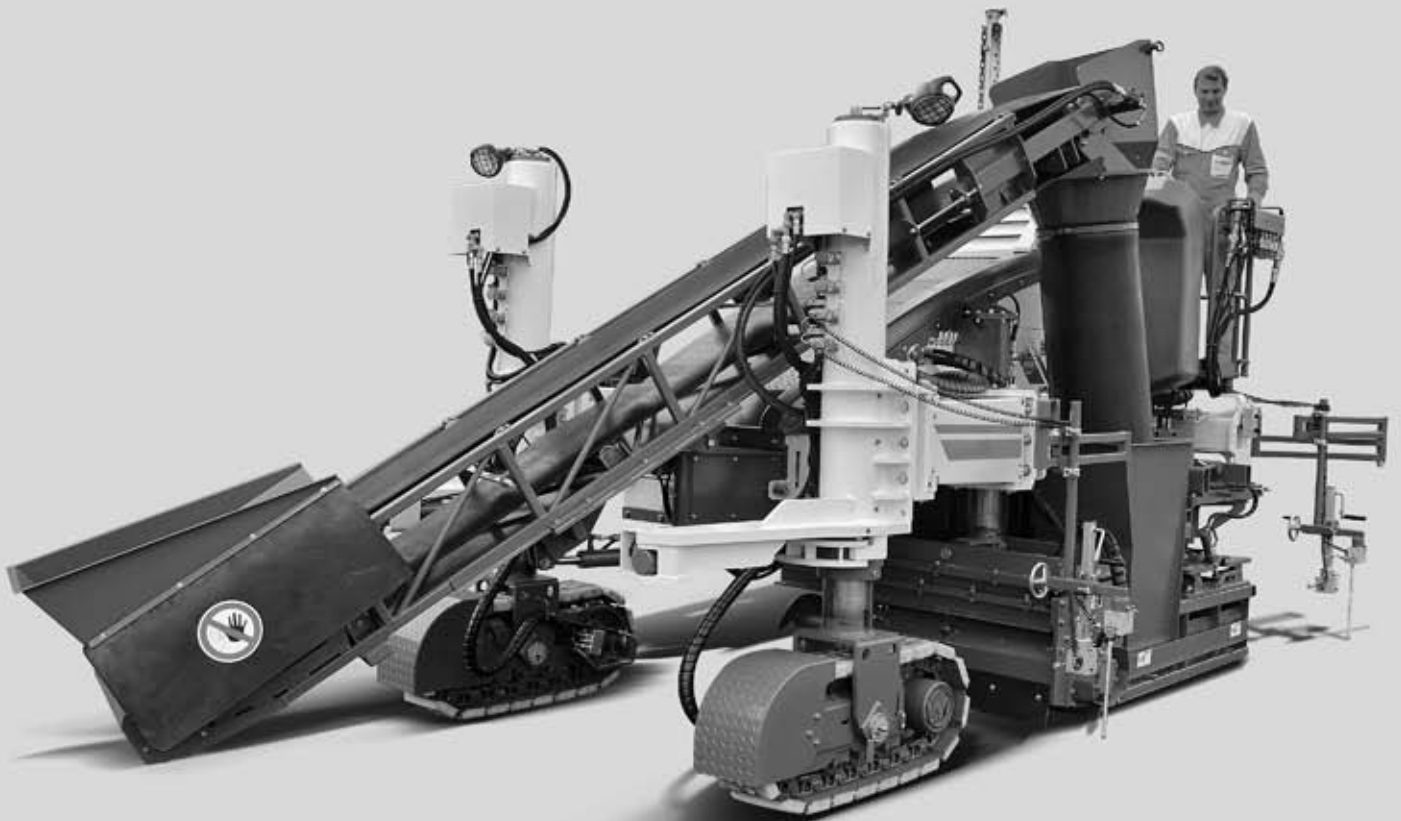

Fiche technique

# Machine à coffrage glissant SP 15



<b>Machine à coffrage glissant SP 15</b>		
<b>Domaine d'utilisation</b>	Pose en déport	Possible à gauche et à droite Largeur de pose jusqu'à : 1 800 mm *1 Hauteur de pose jusqu'à : 1 300 mm *1
<b>Vibrateurs et circuits de commutation</b>	Vibration hydraulique	5 raccords
	Vibration électrique	5 raccords (en option)
	Vibrateurs à commande hydraulique	Rectilignes et curvilignes (en option)
	Vibrateurs à commande électrique	Rectilignes et curvilignes (en option)
<b>Alimentation en béton</b>	Convoyeur	Standard
	Convoyeur (repliable)	Option
	Vis d'alimentation	Option
<b>Moule</b>	Positionnement	En déport à gauche ou à droite, à l'intérieur ou à l'extérieur des dimensions de la machine
	Fixation latérale du moule télescopique mécaniquement	700 mm
	Fixation latérale du moule télescopique hydrauliquement	700 mm (en option)
	Moule	Selon les spécifications du client (en option)
	Hauteur du moule max.	1 300 mm *1
	Largeur du moule max.	1 800 mm *1
<b>Réglage en hauteur du moule (en option)</b>	Hydraulique	400 mm
<b>Trimmer (en option)</b>	Diamètre de taille	500 mm
	Largeur de base	600 mm
	Modules d'élargissement	200 mm/400 mm *2
	Largeur max. à l'intérieur des dimensions de transport	1 200 mm
	Largeur max.	1 600 mm
	Profondeur de taille	150 mm
	Réglage en hauteur hydraulique	400 mm
	Réglage en hauteur mécanique (crans)	375 mm
	Latéralement télescopique, deux niveaux	1 300 mm
<b>Moteur</b>	Fabricant	Deutz
	Modèle	TCD 2012 L04 2V AG3
	Refroidissement	Eau
	Nombre de cylindres	4
	Puissance nominale à 2 100 min <sup>-1</sup>	92 kW/125 CV/123,4 HP
	Cylindrée	4 040 cm <sup>3</sup>
	Consommation de carburant à pleine puissance	23,7 l/h
	Consommation de carburant sur chantier typique	10,6 l/h
	Norme d'émissions	EPA Tier III, 2004/26/EU, phase IIIa

\*1 = autres géométries de pose en déport et application spéciale sur demande

\*2 = largeurs spéciales sur demande

<b>Machine à coffrage glissant SP 15</b>		
<b>Système électrique</b>	Tension d'alimentation	24 V DC
	Vibration électrique (en option)	110 V AC 3~ /200 Hz
<b>Capacité des réservoirs</b>	Réservoir de carburant	220 l
	Réservoir d'huile hydraulique	220 l
	Réservoir d'eau	510 l
<b>Caractéristiques de l'avance</b>	Vitesse d'avance max. en mode de pose	0 à 15 m/min
	Vitesse d'avance max. en mode de déplacement	0 à 35 m/min
<b>Trains à chenilles</b>	Nombre	3
	Position	2 à l'avant, 1 à l'arrière
	Dimensions (L x l x h)	1 340 mm x 260 mm x 550 mm
	Fixation au châssis de la machine	Devant : 1 x fixe ; 1 x pivotable Devant : 2 x pivotables (en option) Derrière : 1 x déplaçable latéralement
<b>Réglage en hauteur</b>	Hydraulique	1 000 mm
	Mécanique (crans)	280 mm
<b>Dimensions de transport (L x l x h)</b>	Machine (sans convoyeur/vis d'alimentation)	5 350 mm x 2 300 mm x 2 580 mm
	Machine (avec convoyeur)	7 100 mm x 2 500 mm x 2 660 mm
	Machine (avec vis d'alimentation)	6 650 mm x 2 500 mm x 2 800 mm
	Convoyeur (sans goulotte de déversement)	5 500 mm x 1 050 mm x 680 mm
	Vis d'alimentation (sans goulotte de déversement)	5 100 mm x 1 150 mm x 1 000 mm
	Trimmer (jusqu'à 1 200 mm)	2 200 mm x 800 mm x 1 680 mm
	<b>Poids de la machine *3</b>	Poids propre (sans trimmer, avec convoyeur, sans moule, sans diesel/eau)
	Poids en service CE (sans trimmer, avec convoyeur)	10 350 daN (kg)
	Trimmer (base 600 mm)	1 100 daN (kg)
	Vis d'alimentation	1 300 daN (kg)
	Convoyeur	850 daN (kg)
	Convoyeur repliable	920 daN (kg)
	Poids de la machine max. (avec trimmer, avec vis d'alimentation et moule pour bordures-caniveaux)	12 950 daN (kg)

\*3 = les poids dépendent des équipements et de la largeur de travail

**Dimensions en mm**

**Inclinaison du système d'alimentation**

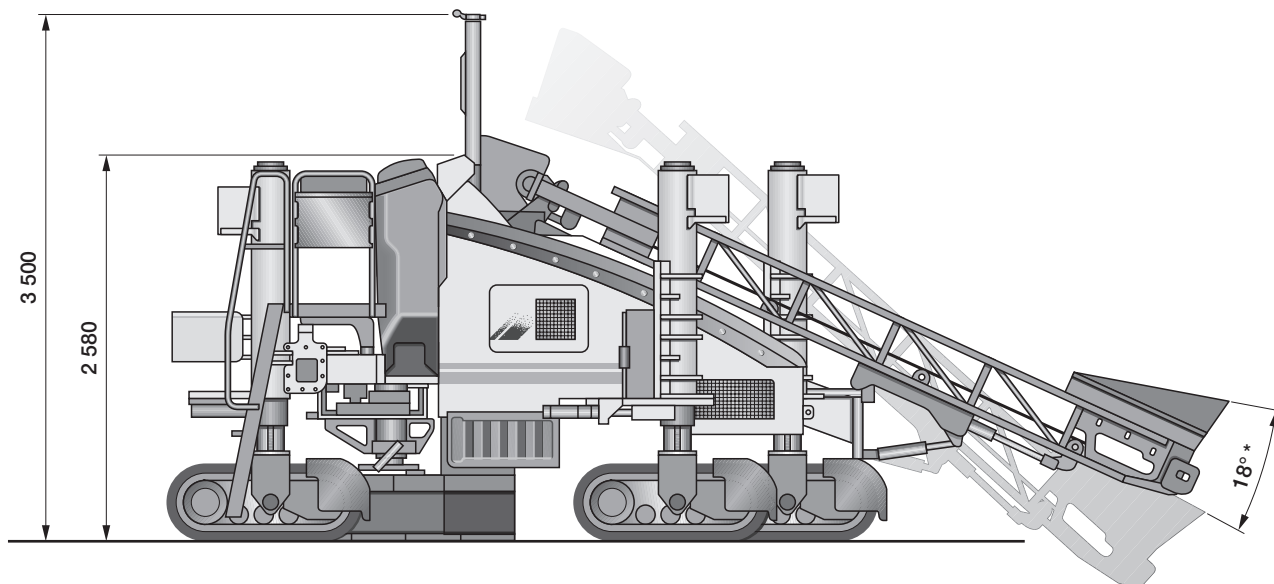

**Déplacement latéral du système d'alimentation**

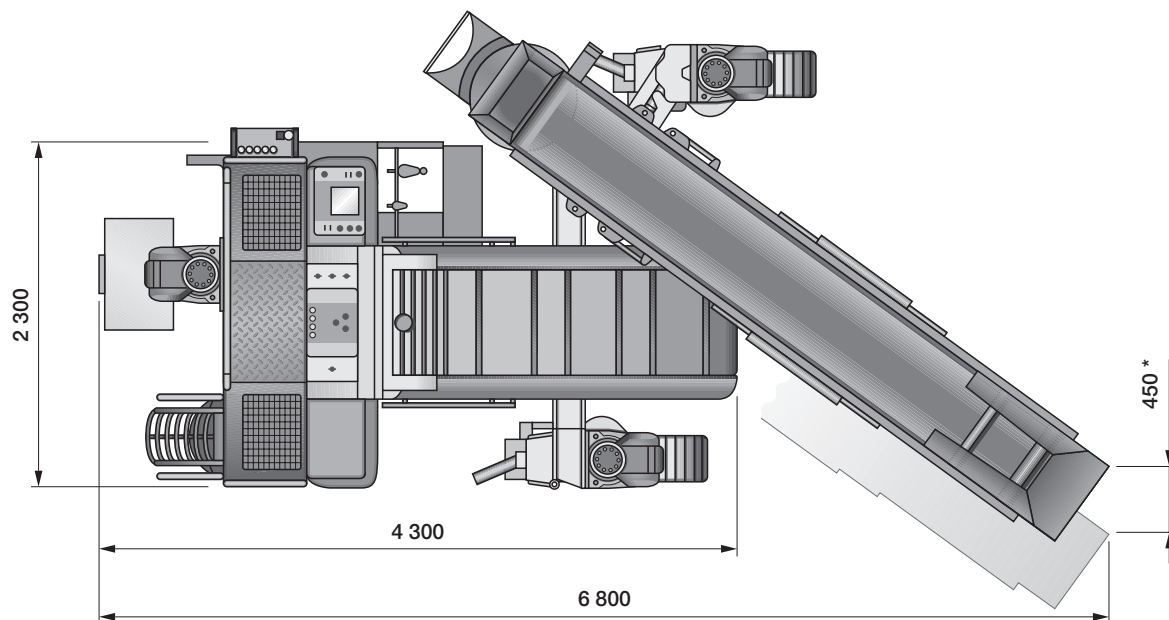

\* = ces données sont également valables pour la vis d'alimentation

Dimensions en mm

Déplacement longitudinal du système d'alimentation

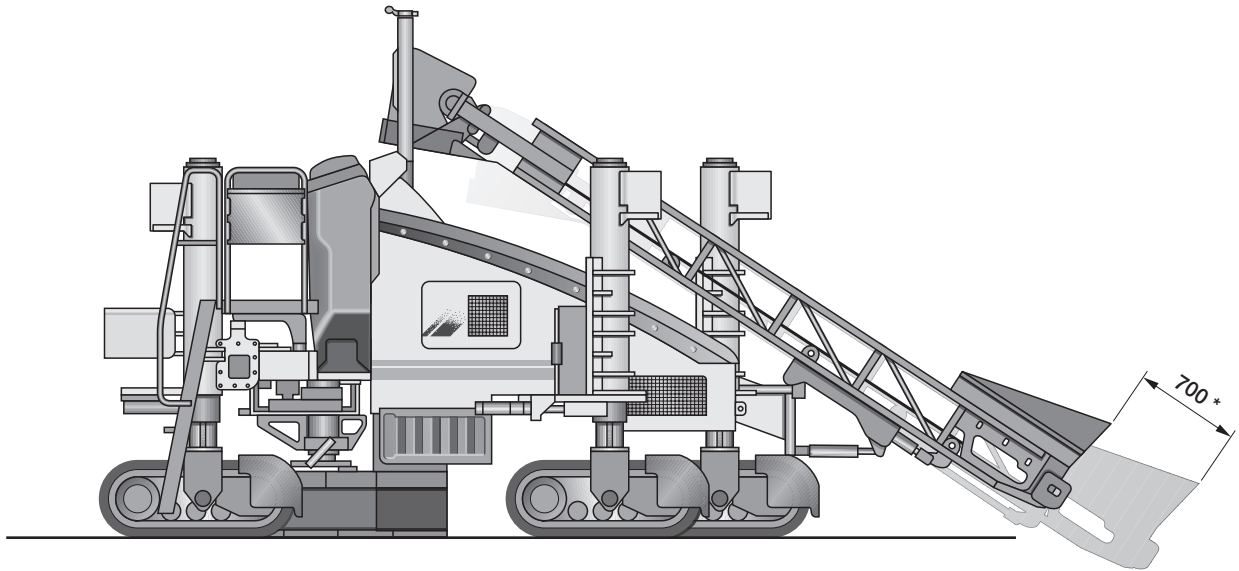

Pivotement du système d'alimentation

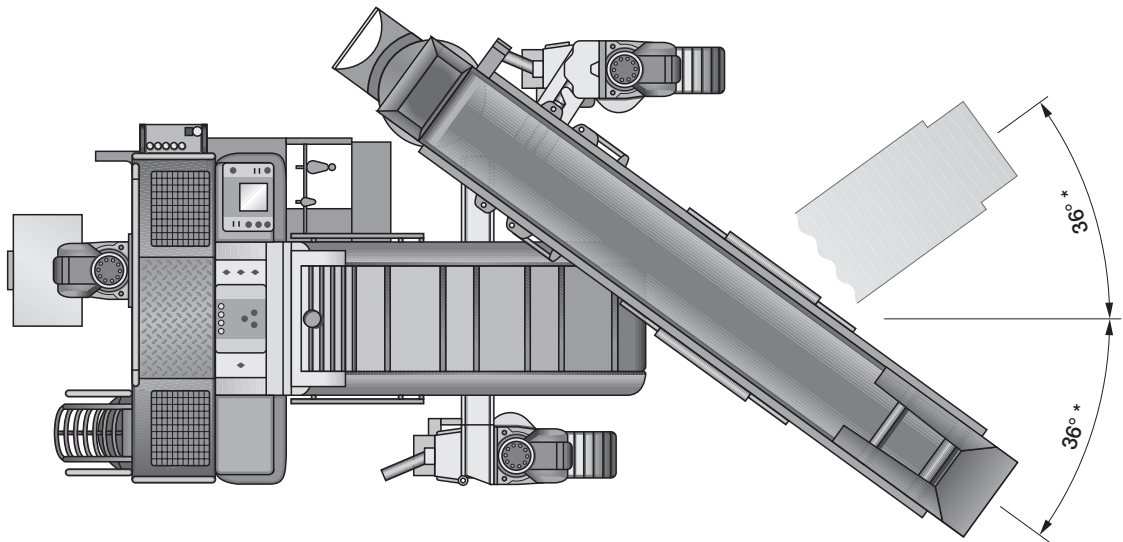

\* = ces données sont également valables pour la vis d'alimentation

## Vue arrière de la machine coffrage glissant SP 15

Pose en déport à gauche

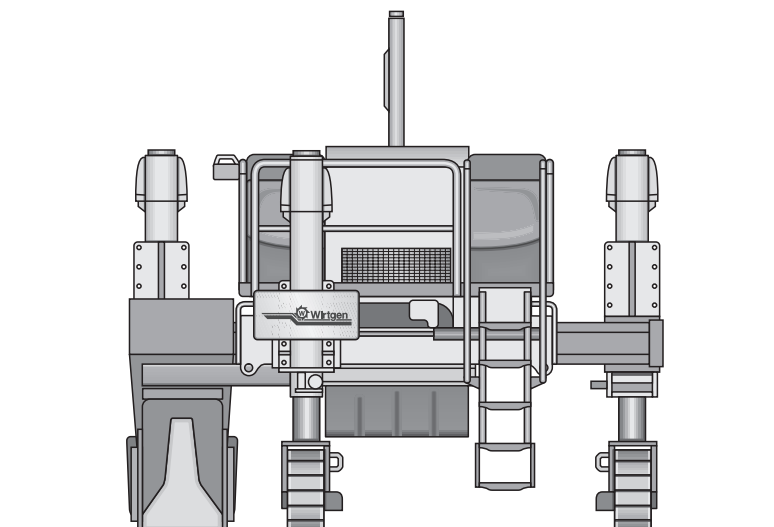

Pose en déport à droite

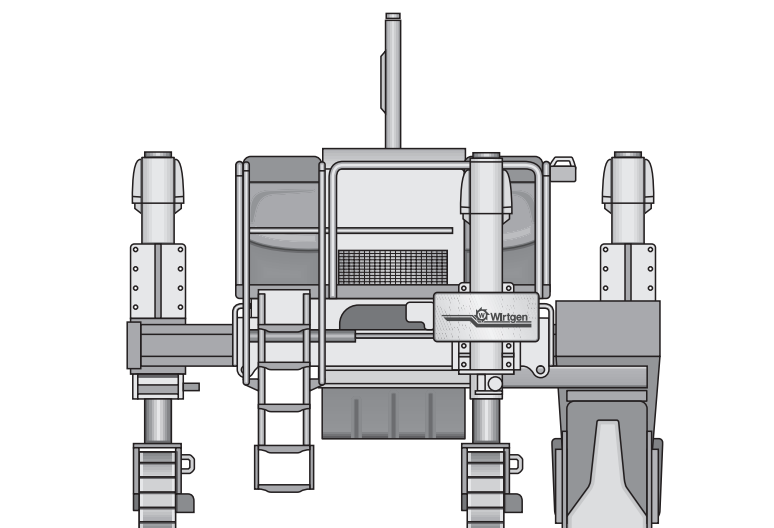

**Dimensions en mm**

**Positionnement des trains à chenilles**

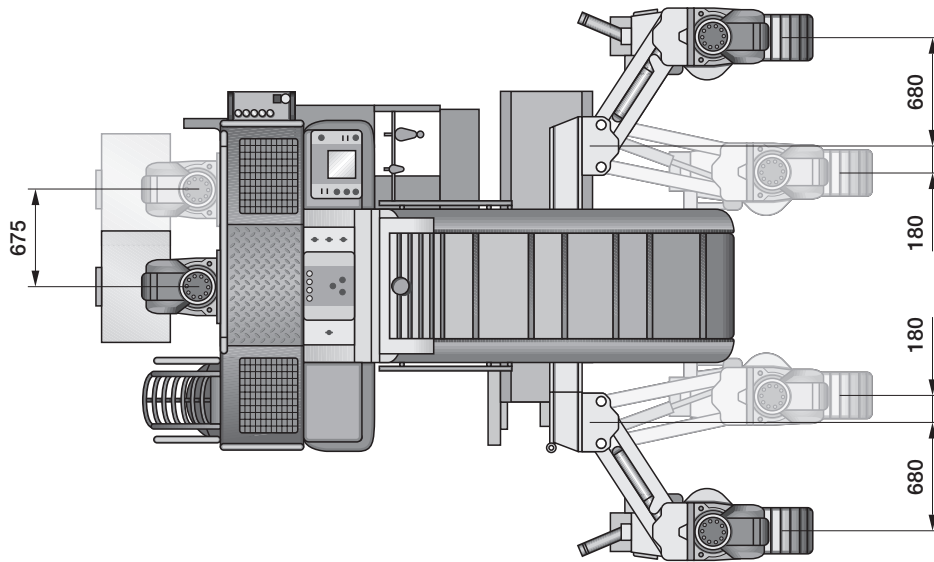

**Déplacement latéral du moule et du trimmer**

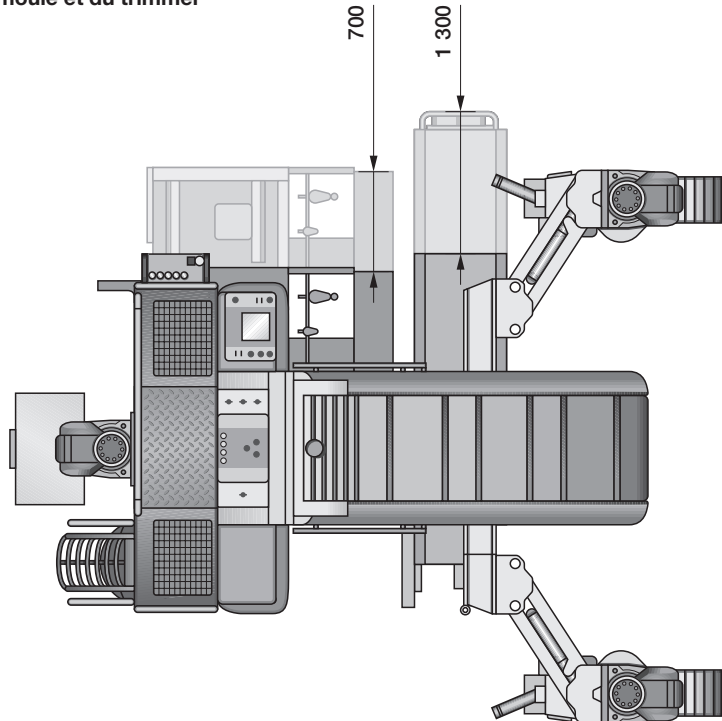

# Rayon de manœuvre et de pose de la machine à coffrage glissant SP 15

Dimensions en mm

## Rayon de manœuvre

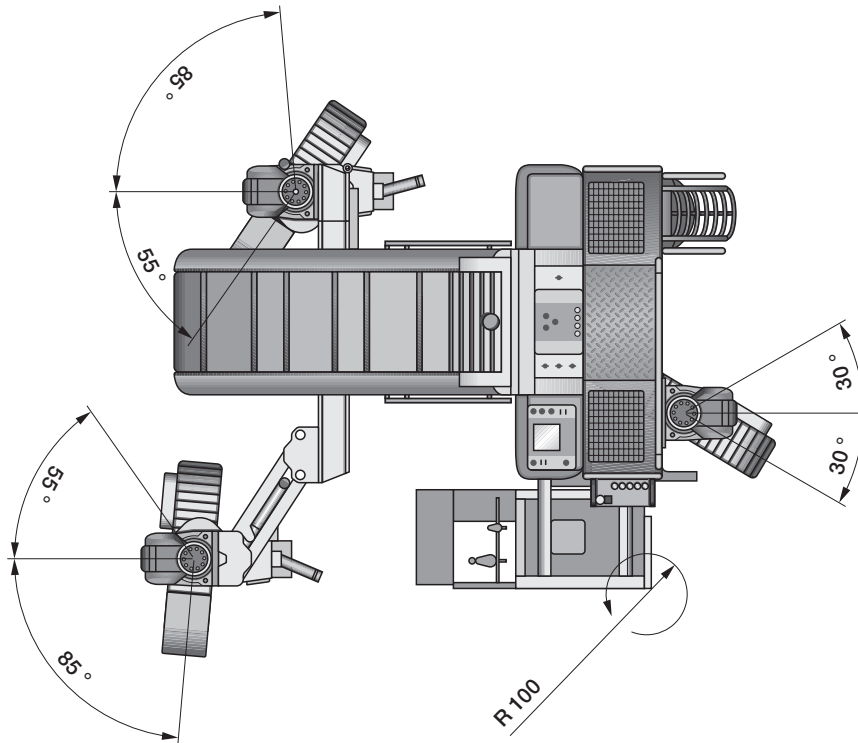

## Rayon de pose applicable dans la pratique

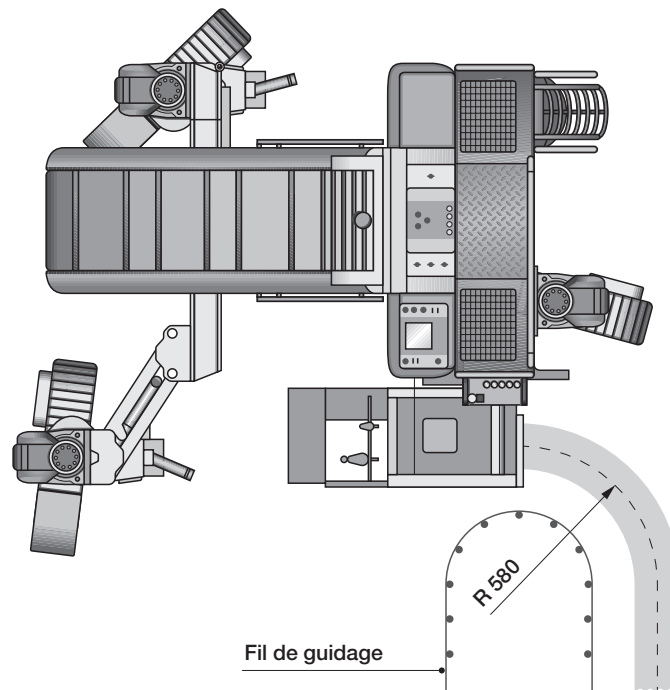

## Rayon de pose de la machine à coffrage glissant SP 15 le long d'un fil de guidage

Dimensions en mm

### Coffrage en déport rentré

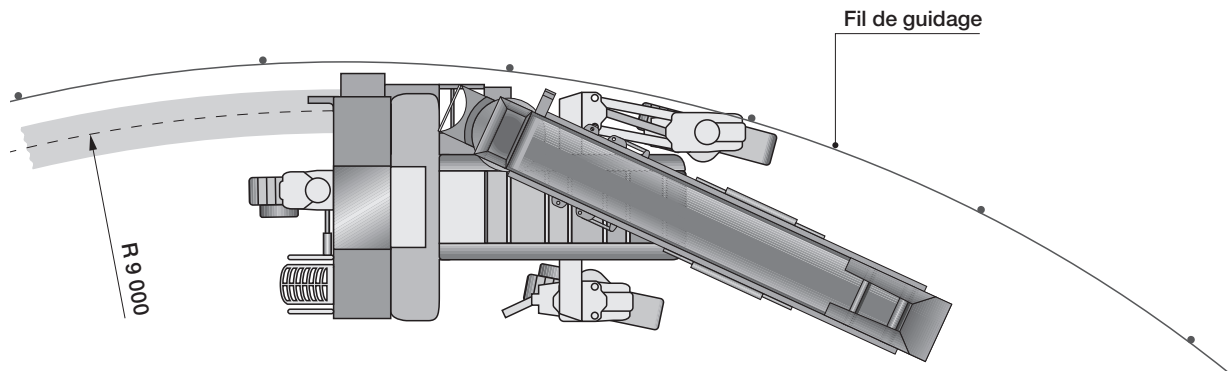

### Coffrage en déport sorti

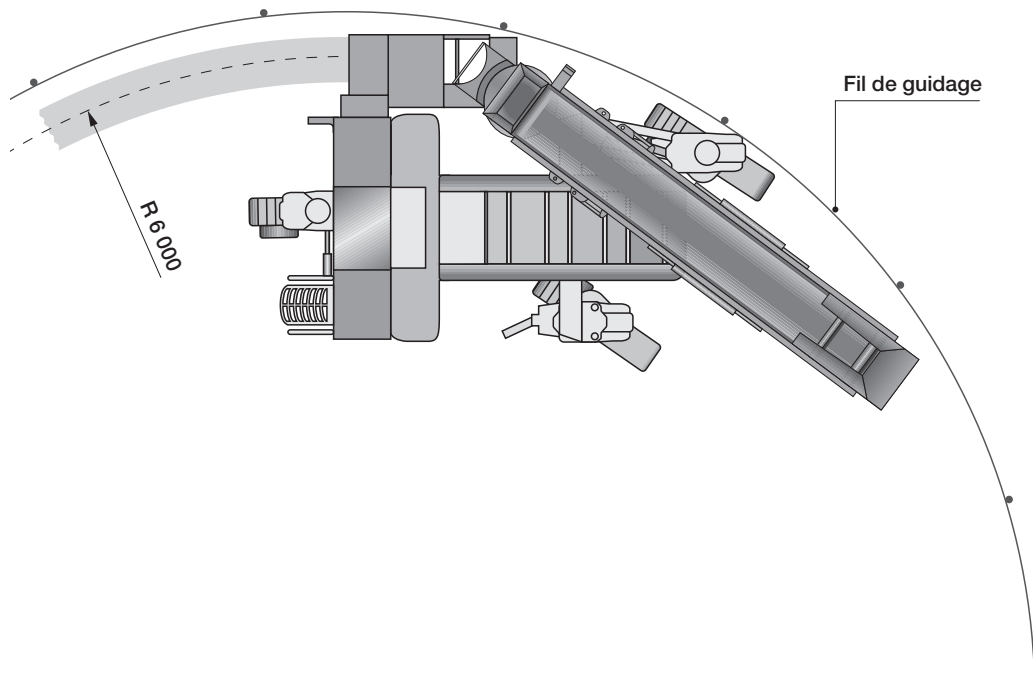

\* = des rayons plus petits sont possibles avec un positionnement différent du fil de guidage par rapport au profil en béton

**Dimensions en mm**

**Réglage en hauteur du trimmer**

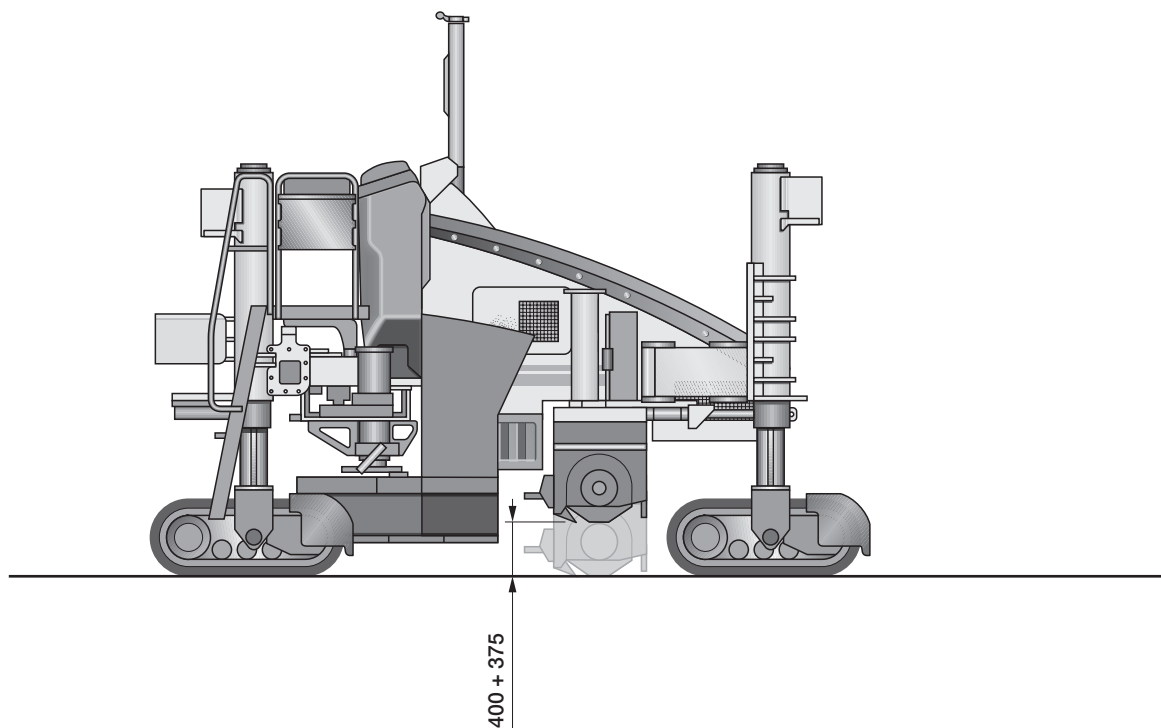

**Réglage en hauteur de la fixation du moule**

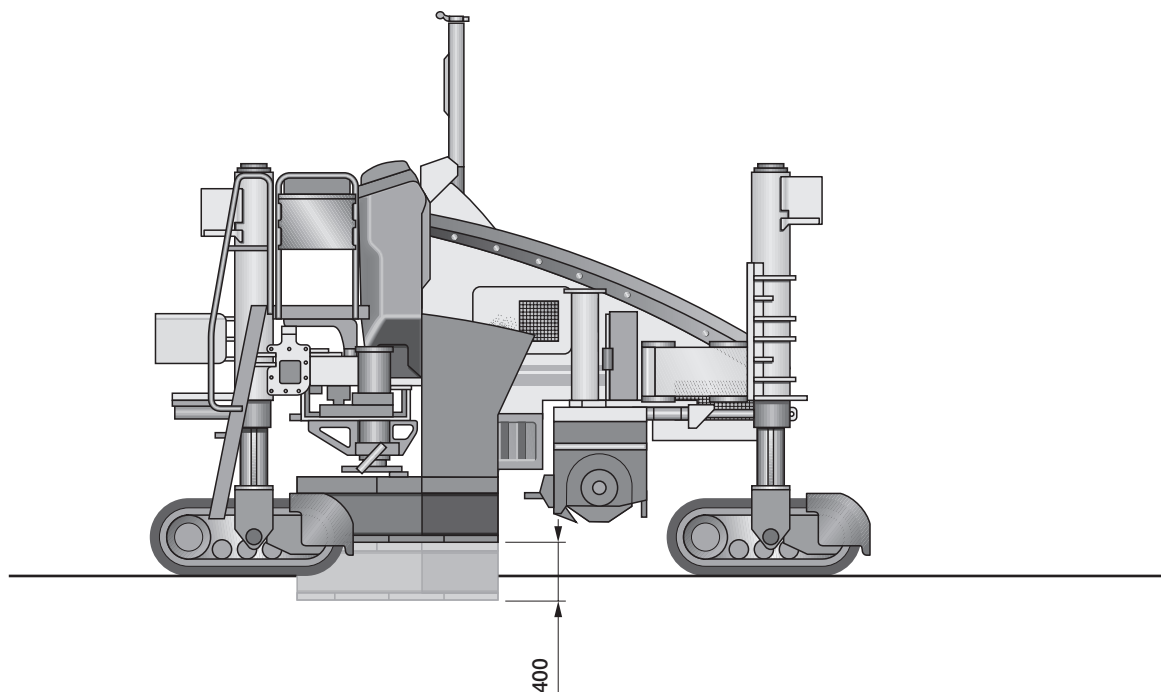

## Équipements de la machine à coffrage glissant SP 15

### Équipements en série :

#### Poste de conduite

- Pupitre de commande confortable aux touches adaptées à la pratique
- Écran graphique numérique à 8 touches permettant d'afficher les principaux états de fonctionnement et d'entrer les données du chantier
- Couvercle du pupitre de commande avec verrou
- Porte-boissons
- Possibilité de retirer le pupitre de commande principal de la machine

#### Nivellement

- Palpeur d'inclinaison transversale pour détecter le dévers de la machine
- Deux palpeurs d'hauteur
- Deux palpeurs de direction

#### Vibration

- 5 raccords hydrauliques pour vibrateurs (réglage individuel)

#### Train à chenilles et réglage de l'hauteur

- Triple réglage de l'hauteur avec technique de servosoupape d'haute précision
- Adaptation au chantier grâce à un bras pivotable à capteur de déplacement intégré

#### Alimentation en béton

- Convoyeur

#### Commande de la machine

- Fonction de direction supplémentaire pour le démarrage de la machine le long du fil
- Fonction de direction supplémentaire pour le braquage de la machine avec le rayon minimum (coordinated)
- Régime du moteur automatiquement adapté à la puissance (mode Éco)
- Fonction confortable de démarrage rapide ; après une interruption, toutes les fonctions nécessaires à la pose redémarrent automatiquement
- Fonction confortable pour monter/baisser tous les trains à chenilles
- Régulateur adaptatif pour les trajectoires en virage serré
- Fonction de basculement sur le troisième palpeur de direction pour les trajectoires en virage serré
- Fonctionnement possible en mode de secours en cas de panne de l'écran
- Tous les trains à chenilles sont dirigeables indépendamment les uns des autres pour les trajectoires en virage serré (direction Ackermann)
- Un automate programmable (API) commande toutes les fonctions de la machine
- Système intégré de gestion du moteur pour une commande optimale du moteur

#### Moteur

- Moteur monté sur suspensions élastiques
- Puissant refroidisseur à triple circuit pour le moteur, l'huile hydraulique et l'air de suralimentation
- Capot moteur en plastique renforcé de fibres de verre praticable et insonorisé

#### Divers

- Kit d'éclairage composé de 3 phares halogènes

### Équipements en option :

#### Poste de conduite

- Siège repos
- Pare-soleil

#### Nivellement

- Kit 3D pour l'assistance au guidage 3D
- Palpeurs de nivellement et de direction supplémentaires pour les trajectoires en virage serré

#### Vibration

- 5 raccords électriques pour vibrateurs
- Vibrateurs électriques
- Vibrateurs hydrauliques

#### Train à chenilles et réglage de l'hauteur

- Patins en polyuréthane extrêmement résistants à l'usure
- Deuxième paire de bras pivotables à capteur de déplacement intégré

#### Alimentation en béton

- Vis d'alimentation
- Convoyeur repliable
- Goulotte en acier ou goulotte en acier/caoutchouc

#### Équipement à béton

- Coffrages pour la pose en déport selon les exigences du client

#### Moule

- Suspension du moule télescopique latéralement par commande hydraulique
- Réglage en hauteur du moule par commande hydraulique
- Adaptateurs pour relier le moule à sa suspension
- Adaptateurs pour monter d'autres moules
- Système de changement rapide des moules activé par commande hydraulique

#### Trimmer (en option)

- Largeur standard de 600 mm (extensible jusqu'à 1 600 mm)
- Tambour du trimmer en version à compartiment soudé
- Pic standard interchangeable

#### Divers

- Peinture spéciale
- Kit d'éclairage composé de 3 phares xénon
- Nettoyeur à eau à haute pression
- Système tendeur de fil
- Treuil de serrage
- Kit pour virages (tige en fibre de verre)



Wirtgen GmbH  
Reinhard-Wirtgen-Strasse 2 · 53578 Windhagen · RFA  
Tél.: +49 (0) 26 45/131-0 · Fax: +49 (0) 26 45/131-242  
Internet: [www.wirtgen.com](http://www.wirtgen.com) · E-Mail: [info@wirtgen.com](mailto:info@wirtgen.com)