



Технические характеристики  
Ресайклер WR 2000



# Технические характеристики

		Ресайклер WR 2000	
<b>Рабочая ширина</b>		2.000 мм	
<b>Рабочая глубина *1</b>		0 – 500 мм	
<b>Фрезерно-смесительный барабан</b>			
Линейное расстояние между резцами		20 мм	
Количество резцов		166	
Диаметр окружности резания		1.480 мм	
<b>Двигатель</b>			
Изготовитель		Mercedes-Benz	
Тип		OM 460 LA AG3	
Охлаждение		водяное	
Число цилиндров		6, рядное расположение	
Мощность		315 кВт/422 пс/428 л.с.	
Частота вращения		2.000 мин <sup>-1</sup>	
Рабочий объем		12.800 см <sup>3</sup>	
Расход топлива при полной нагрузке		80 л/ч	
Расход топлива при 2/3 нагрузки		54 л/ч	
<b>Ходовые характеристики</b>			
Скорость на 1-й передаче		0 – 20 м/мин	
Скорость на 2-й передаче		0 – 40 м/мин	
Скорость на 3-й передаче		0 – 90 м/мин	
Скорость на 4-й передаче		0 – 200 м/мин	
Макс. теор. преодолеваемый подъем		57 %	
Макс. поперечный уклон		8°	
Дорожный просвет		ок. 400 мм	
<b>Масса</b>			
Нагрузка на перед. мост при полн. заправке, макс.		14.650 даН (кг)	
Нагрузка на задн. мост при полн. заправке, макс.		10.550 даН (кг)	
Собственная масса *2		22.300 даН (кг)	
Рабочая масса по CE *3*2		22.900 даН (кг)	
Макс. рабочая масса		25.200 даН (кг)	
<b>Шины</b>			
Тип		радиальные	
Размер передних и задних шин		620/75 R26	
<b>Объемы заправки</b>			
Топливный бак		900 л	
Бак для гидромасла		320 л	
Водяной бак		400 л	
<b>Электрооборудование</b>			
		24 В	
<b>Размеры при транспортировке</b>			
Размеры при транспортировке на грузовом автомобиле (L x B x H)		9.050 x 2.550 x 3.000 мм	
Транспортные размеры (L x B x H)		9.200 x 2.750 x 3.200 мм	

\*1 = С учетом допусков и вследствие износа макс. рабочая глубина фрезерования может отличаться от указанного значения

\*2 = Данные о массе относятся к базовой машине с кабиной без прочего дополнительного оборудования

\*3 = Масса рассчитана при половинной заправке водяного и топливного баков, массе машиниста 75 кг, с резцами

Размеры в мм

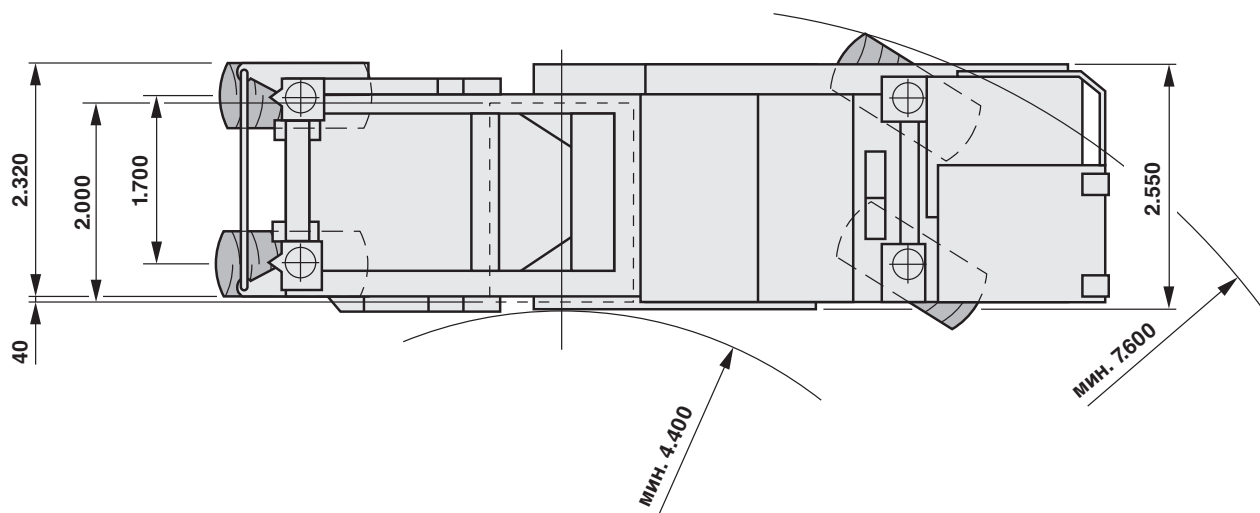
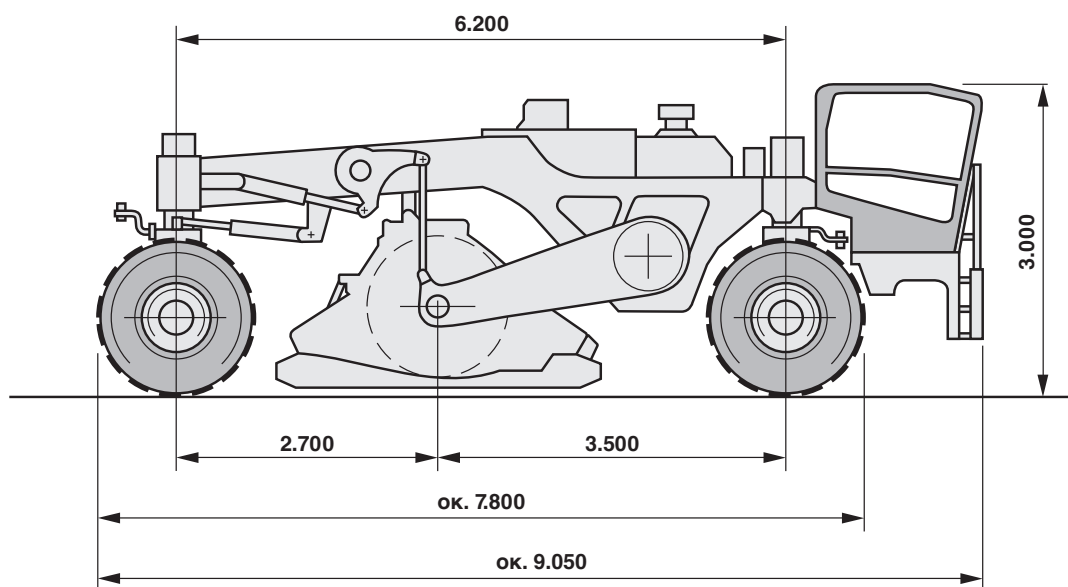

## Общая характеристика

Холодный ресайклер с механическим приводом фрезерносмесительного барабана.

Оба направления движения являются рабочими.

## Рама

На раме сварной конструкции, отличающейся высокой стойкостью к скручивающим нагрузкам, закреплены отдельные агрегаты.

Водяной бак встроен в раму.

Ко всем компонентам машины обеспечен удобный доступ для их обслуживания.

## Шумоизоляция

Машина имеет шумоизоляцию, которая значительно снижает уровень излучаемого ею шума.

Тем самым уменьшается нагрузка на персонал и окружающую среду.

## Площадка машиниста

Площадка машиниста с креслом и пультом находится впереди. Высоту и наклон рулевого колеса можно изменять.

Управление машиной облегчают отвечающее требованиям эргономики кресло и пульт, небольшая высота их расположения, а также хороший обзор.

Современные органы управления и контроля расположены удобно для машиниста и все находятся в поле его зрения.

Кроме того, кресло и пульт можно поворачивать в любое положение в пределах 90°, что позволяет получать оптимальный обзор места работы.

## Кабина

Кабина ресайклера поддрессорена и закрыта со всех сторон. Она обеспечивает машинисту защиту от воздействия погодных воздействий и по заказу может быть оборудована кондиционером.

Переднее и заднее стекла имеют обогрев.

В кабине находится дополнительное сиденье. Вся кабина может смещаться вправо за габарит машины.

## Центральный графический дисплей CGC

Управление всеми функциями машины производится с

помощью микроконтроллера. Все модули системы управления расположены в шкафе, доступ к которому не составляет труда.

В любое время машинист может вывести на дисплей, находящийся на пульте, такие данные, как число отработанных моточасов, давление и температура моторного масла, частота вращения двигателя, температура гидромасла, запас топлива, положение колес, скорость движения.

Встроенная информационнодиагностическая система, разработанная фирмой Wirtgen, в случае необходимости подает оптический и акустический предупредительные сигналы. Информация, например, о загрязнении фильтра гидромасла или воздушного фильтра появляется на дисплее.

Ввод всех данных, требуемых для работы ресайклера, производится также через дисплей. На него же могут выводиться рабочие параметры машины.

Как специальное оборудование может быть установлен принтер для печати этих данных.

## Силовой агрегат

Привод машины осуществляется современным мощным 6-цилиндровым двигателем. В отношении состава отработавших газов он отвечает строгим требованиям EPA, Tier III (нормы выхлопа газов США), а также нормативам Stage III а европейского сообщества. Система управления двигателя полностью электронная. Она обеспечивает максимальную стабильность крутящего момента даже при экстремальных нагрузках, благодаря чему достигается непрерывность в работе.

Большая площадь радиатора системы охлаждения двигателя и других агрегатов гарантирует работу даже при высоких внешних температурах. Кроме того, система охлаждения оборудована регулируемым вентилятором. При низких температурах воздуха и при низкой нагрузке частота вращения вентилятора уменьшается, что снижает шум и расход топлива. Все работы по обслуживанию двигателя можно выполнять с грунта.

## Регулирование мощности двигателя

Машина оснащена автоматической системой управления, которая изменяет скорость движения

в соответствии с нагрузкой двигателя. При выключении этой системы скорость движения можно изменять вручную.

#### **Привод фрезерно-смесительного барабана**

Фрезерно-смесительный барабан имеет механический привод от дизельного двигателя через муфту, ременную передачу и планетарный редуктор. Ременная передача оснащена автоматическим натяжителем с гидроцилиндром. Возможны 4 частоты вращения барабана, что позволяет оптимально подобрать режим его работы.

#### **Фрезерно-смесительный барабан**

В зависимости от направления подачи фрезерно-смесительный барабан вращается в ту или другую сторону. К нему приварены резцедержатели НТ11 для резцов с круглым стержнем.

На краях барабана дополнительно установлены специальные, по отдельности заменяемые сегменты. Перемешивание материала после фрезерования улучшают передняя и задняя стенки рабочей камеры, положение которых можно регулировать с помощью гидроцилиндров.

Угол установки дробильной планки и стенки можно контролировать на дисплее.

#### **Замена резцов**

Доступ в камеру фрезерного барабана для замены резцов облегчен благодаря отклонению задней стенки рабочей камеры с помощью гидроцилиндра. Система ускоренной замены резцов, а также гидропривод для проворота барабана, относящийся к специальному оборудованию, до минимума сокращают время ремонта.

#### **Регулирование рабочей глубины**

Высота машины для работы и транспортировки плавно регулируется путем изменения высоты четырех колонн ходовой части.

При этом изменяется и высота рабочей камеры вместе с фрезерно-смесительным барабаном, т.е. рабочая глубина. Ее можно контролировать по показаниям дисплея.

#### **Ходовая часть**

Колеса ресайклера связаны с рамой через регулируемые по высоте колонны. Высота машины может контролироваться по дисплею и может быть введена в память для последующей работы. Специальное устройство согласует высоту всех 4 колонн, что позволяет движение по бездорожью, а также обеспечивает точность положения барабана при ресайклировании или стабилизации грунта.

#### **Ходовой привод**

Каждое колесо приводится во вращение своим гидродвигателем. Гидромасло на эти двигатели подается одним регулируемым гидронасосом. Предусмотрено по четыре передачи для рабочего и транспортного режимов движения, при этом скорость может плавно изменяться от нуля до максимума. Равномерное сцепление обеспечено блокируемым дифференциалом. Подача машины регулируется с площадки машиниста.

#### **Тормозная система рассчитана на самые тяжелые условия работы.**

Торможение машины производится самоторможением гидростатического привода. Кроме того, на каждом колесе предусмотрен дисковый тормозной механизм, включаемый вручную (стояночная тормозная система).

#### **Рулевое управление**

WR 2000 оборудована рулевым управлением всеми колесами с гидравлическими усилителями рулевых механизмов. Посредством переключателя водитель может выбирать три различных модуса управления: („нормальный“, „собачий ход“ или „координированно“). Управление передними колесами производится рулевым колесом. Но с помощью джойстика они могут поворачиваться независимо от передних колес.

#### **Гидросистема**

Гидросистема имеет три независимых контура: для ходового привода, гидроцилиндров и радиатора. Гидронасосы приводятся в действие дизельным двигателем через редуктор.

## **Электрооборудование**

24-вольтовая электросеть со стартером, генератором и 2 аккумуляторными батареями по 12 вольт.

В нее входит все необходимое рабочее освещение, включая два огня на магнитной подушке.

## **Оборудование для холодного ресайклинга**

### **Распределитель для воды или вяжущего (800 л/мин)**

Распределитель состоит из дозатора, управляемого микропроцессором, эксцентрикового насоса, распределительной рампы с 12 соплами.

Насос подает жидкую среду, например, воду или битумную эмульсию, из цистерны в рампу при макс. подаче 800 л/мин.

В это время расходомер контролирует подачу и передает данные на систему управления, которая изменяет ее в соответствии с предварительно заданными параметрами.

Отдельные сопла можно автоматически открывать и закрывать гидроцилиндрами, благодаря чему распределение жидкости можно регулировать в соответствии с рабочей шириной.

Чистка сопел производится также автоматически.

### **Второй насос**

Для одновременной подачи воды и битумной эмульсии через отдельную внутри-распылительную планку для каждого вещества в смеситель, можно встроить второй насос.

Его регулирование производится также дозатором с микропроцессором.

### **Распределитель для воды с одной распределительной рампой (1.800 л/мин)**

Этот распределитель состоит из дозатора с микропроцессорным управлением, насоса, распределительной рампы с 12 соплами и толкателя.

Насос подает воду в рампу из автоцистерны при макс. подаче 1800 л/мин. Расходомер контролирует подачу и передает данные в систему управления, которая изменяет ее в соответствии с предварительно заданными параметрами. Добавку вяжущего можно изменять вручную в соответствии с рабочей шириной.

### **Распределитель для вспененного битума (500 кг/мин)**

Этот распределитель состоит из насоса и рампы с 12 соплами для распределения вспененного битума. Горячий битум подается шестеренным насосом с электроподогревом и фильтруется.

Требуемое количество битума определяется расходомером.

По этому количеству рассчитывается расход воды и воздуха.

Все трубопроводы горячего битума на машине защищены изоляцией и нагреваются.

Их температура непрерывно измеряется и системой управления поддерживается на заданном уровне.

Вода для приготовления вспененного битума перекачивается из бака, встроенного в машину.

Для проверки качества этого битума предусмотрено специальное сопло.

Второй распределитель предназначен для дополнительной воды, требуемой для оптимизации влажности перемешиваемого материала.

### **Заправка**

Заправка машины водой и топливом осуществляется через большеразмерные горловины.

### **Безопасность при транспортировке**

Для закрепления машины на низкорамной платформе и для подъема ее краном предусмотрены надежные петли.

Оборудование	Ресайклер WR 2000
<b>Рама/площадка машиниста</b>	
Кресло с пультом управления, плавно поворачиваемые в пределах 90°	○
Кабина	○
Кондиционер	●
Специальная окраска	●
<b>Управление / Нивелирование</b>	
Система управления с микроконтроллером	○
Центральный графический дисплей CGC	○
Принтер для печати данных о выполненной работе	●
Датчик поперечного наклона	●
<b>Фрезерный агрегат</b>	
Система НТ11 быстрой замены резцов с диаметром стержня 22 мм	○
Система НТ11 быстрой замены резцов с диаметром стержня 20 мм	●
Дробильная планка	●
Пневматический съемник резцов	●
Гидропривод для проворота барабана при замене резцов	●
<b>Установка для холодного ресайклинга</b>	
Распределитель с 1 насосом и 1 ручной распределительной рампой (800 л/мин)	●
Распределитель с 2 насосами и 2 автоматическими распределительными рампами (800 л/мин)	●
Распределитель для вспененного битума и воды (т.е. с 2 насосами и 2 рампами)	●
Распределитель с 1 насосом и 1 ручной распределительной рампой (1.800 л/мин)	●
Шланги для связи с битумной автоцистерной, различной длины и различных исполнений	●
Дополнительный бак воды для вспенивания битума	●
Дополнительный толкатель	●
<b>Прочее</b>	
Звукоизоляция	○
Циклонный воздушный фильтр	○
Рабочее освещение (съёмное)	○
Проблесковый маячок	○
Звуковой сигнал, сигнал предупреждения о заднем ходе, зеркало заднего вида	○
Буксировочное устройство	○
Рулевое управление всеми колесами	○
Проушины для крепления и погрузки	○
Полный набор инструмента	○
Знак CE	○
Приемка предохранительных устройств профессиональным союзом	○
Полный комплект предохранительных устройств с аварийными выключателями	○
Пневмосистема	○
Устройство чистки водой под высоким давлением	●
Заправка холодного ресайклера био-гидромаслом	●

○ серийное ● специальное



## **WIRTGEN INTERNATIONAL**

Wirtgen International GmbH  
Reinhard-Wirtgen-Strasse 2 · 53578 Windhagen · Germany  
Telefon: +49 (0) 26 45/131-181 · Telefax: +49 (0) 26 45/131-400  
Internet: [www.wirtgen.de](http://www.wirtgen.de) · E-Mail: [sales-inter@wirtgen.de](mailto:sales-inter@wirtgen.de)