



Características técnicas

Fresadora en frío eléctrica W 350 E



Fresadora en frío eléctrica W 350 E		
Anchura de fresado máxima	350 mm	
Profundidad de fresado*¹	0–100 mm	
Rodillo de fresado		
Distancia entre líneas	12 mm	
Número de trépanos	38	
Diámetro de la circun. de corte	460 mm	
Diámetro del rodillo	318 mm	
Inclinación máxima del rodillo	7°	
Motor	Accionamiento de traslación	Accionamiento del rodillo de fresado
Fabricante	SEW	SEW
Tipo	Motor de corriente trifásica	Motor de corriente trifásica
Refrigeración	Aire	Aire
Potencia	7,5 kW	22 kW
Revoluciones	1.430 min ⁻¹	1.465 min ⁻¹
Características de traslación		
1ª velocidad	0–20 m/min	
2ª velocidad	0–5 km/h	
Pendiente superable teórica 1ª velocidad	50 %	
Pendiente superable teórica 2ª velocidad	15 %	
Altura libre sobre el suelo	130 mm	
Pesos*²	completamente	sin contrapesos adicionales
Peso sobre el eje delantero, depósitos de combustible llenos	2.325 daN (kg)	1.625 daN (kg)
Peso sobre el eje trasero, depósitos de combustible llenos	2.175 daN (kg)	1.525 daN (kg)
Tara	4.100 daN (kg)	2.800 daN (kg)
Peso de servicio, CE* ³	4.400 daN (kg)	3.100 daN (kg)
Peso de servicio, dep. de comb. lleno	4.500 daN (kg)	3.150 daN (kg)
Ruedas		
Tipo	macchio	
Dimensiones ruedas delanteras (Ø x anch.)	560 x 254 mm	
Dimensiones ruedas traseras (Ø x anch.)	405 x 130 mm	
Capacidad de los depósitos		
Aceite hidráulico	60 l	
Agua	250 l	
Instalación eléctrica		
Tensión	400/24 V	
Plena corriente bajo carga	63 A	
Tipo de protección	IP 55	
Dimensiones de transporte		
Dimensiones de transporte (long. x anch. x alt.)	2.800 x 1.155 x 1.400 mm	

*¹ = La profundidad máxima de fresado puede diferir del valor indicado debido a tolerancias y desgaste.

*² = Todos los pesos indicados se refieren a la máquina de base sin equipamiento especial.

*³ = Peso de la máquina, depósito de agua semilleno, conductor (75 kg), herramientas.

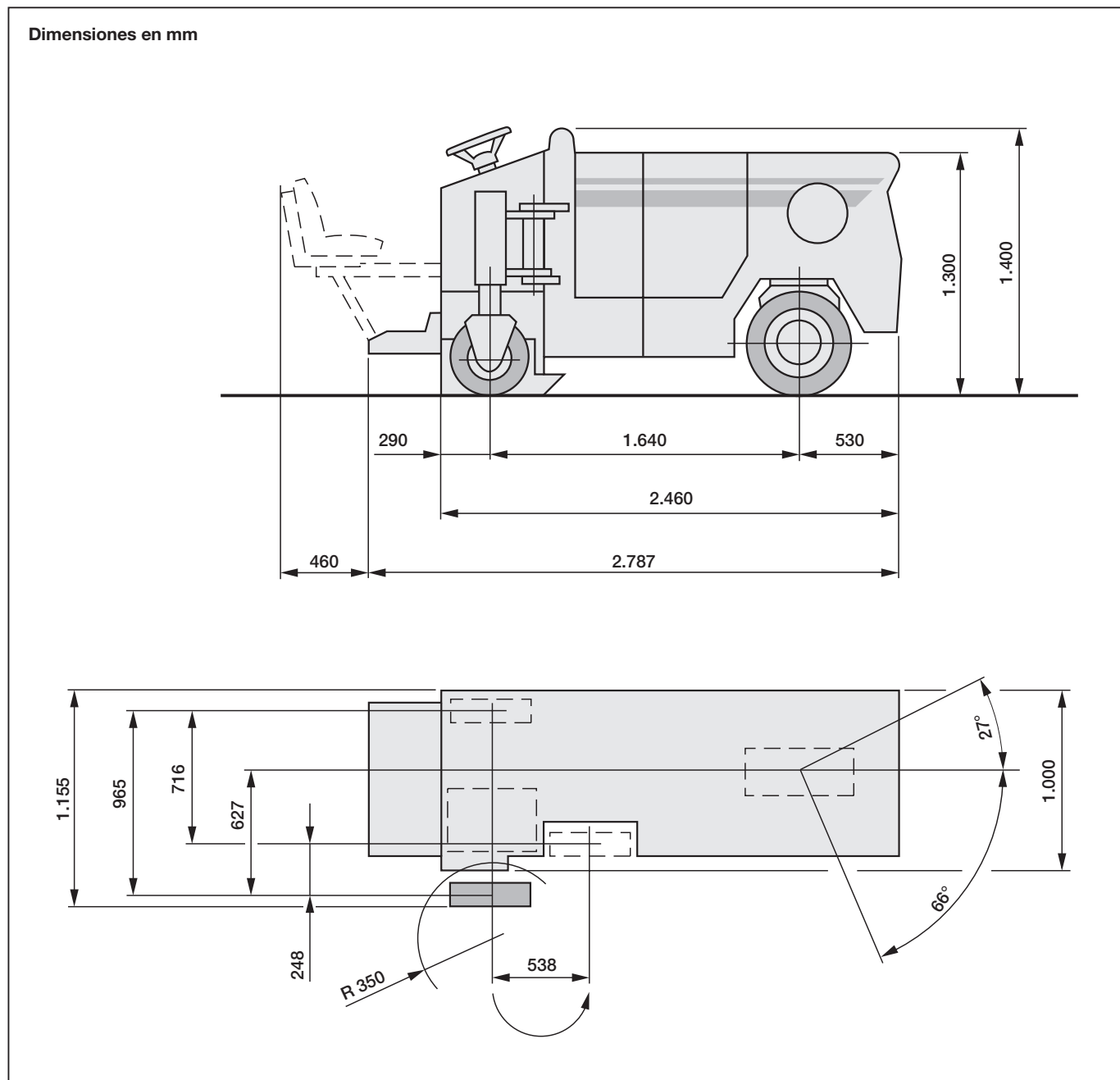

Estructura básica

Máquina compacta de tres ruedas con tracción delantera y accionamiento mecánico del rodillo de fresado.

Chasis

Robusta estructura soldada, con alojamientos para los grupos y módulos funcionales individuales así como depósitos integrados para aceite hidráulico y agua.

Todos los componentes presentan una buena accesibilidad para efectuar trabajos de mantenimiento y reparación. Los contrapesos adicionales del chasis (peso total: aprox. 1.350 kg) pueden desmontarse uno a uno, lo que permite efectuar trabajos de fresado también en edificios con resistencia del suelo limitada. Una parte de los contrapesos se encuentra montado en un "sistema de cajonera", con lo cual pueden extraerse individualmente.

Puesto de mando

El puesto de mando se encuentra en la parte trasera de la máquina. El estribo con desconexión de seguridad puede complementarse como opción con un asiento para el conductor. Los elementos de manejo se encuentran a mano, teniéndose un cómodo acceso a los mismos.

Motor

La máquina está equipada con dos motores de corriente trifásica. Uno de los motores acciona el rodillo de fresado a través de correas de fuerza. El otro motor propulsa todas las bombas hidráulicas, incluyendo la traslación. Los motores se accionan de manera independiente uno del otro.

Rodillo de fresado

El rodillo de fresado va colocado en el lado derecho de la máquina y trabaja en sentido opuesto al avance. Sobre el cuerpo del rodillo van soldados los portatrépanos, en los cuales se colocan los trépanos de vástago cilíndrico. Para trabajos especiales, como p.ej. para eliminar marcas, se dispone de diversos rodillos de fresado.

Recambio de herramientas

Gracias al portal del rodillo, que se abre en un amplio ángulo y está provisto de un sistema automático de seguridad para la desconexión del motor, se puede acceder muy bien al rodillo para recambiar los trépanos.

Suspensión

Las ruedas traseras se encuentran suspendidas individualmente y han sido concebidas como ruedas de apoyo. La rueda trasera derecha puede girarse hasta colocarse por delante del rodillo de fresado, a fin de mejorar la libertad de movimiento lateral.

Tracción

La rueda delantera se acciona mediante un motor hidráulico. La velocidad de avance es regulable de forma continua en todas las marchas.

Dirección

La máquina está equipada con una dirección hidráulica de gran suavidad.

Frenos

El frenado se logra mediante el efecto de autorretención en la tracción hidrostática (ciclo cerrado). Adicionalmente, en la tracción se ha integrado un sistema de frenado automático de acumulación por resorte.

Regulación de la profundidad de fresado

La regulación de la profundidad de fresado se efectúa a través del sistema hidráulico trasero de modificación de la altura. Los valores ajustados se pueden leer en indicadores ubicados a la derecha y a la izquierda.

Equipo hidráulico

Los sistemas hidráulicos para el accionamiento de traslación y las funciones de ajuste son independientes el uno del otro y están equipados con filtros muy finos y sistema de refrigeración.

Instalación eléctrica

Equipo de 24 V, enchufe y bocina, interruptor de DESC EMERG bien accesible así como iluminación de trabajo completa.

Instalación de rociado con agua

Un sistema de rociado va impulsando agua hacia el área del rodillo de fresado, lo cual evita prácticamente por completo el desprendimiento de polvo y reduce el desgaste de los trépanos.

Las toberas rociadoras se pueden desmontar con toda facilidad para su limpieza.

Seguridad durante el transporte

Anillas de amarre de gran seguridad para anclar la máquina en un semirremolque de plataforma baja o para cargarla con una grúa.



Wirtgen GmbH
Hohner Strasse 2 · 53578 Windhagen · Alemania
Tel.: +49 (0) 26 45/131-0 · Fax: +49 (0) 26 45/131-242
Internet: www.wirtgen.com · E-Mail: info@wirtgen.com